

LRR

BELT DRIVE LOWER REAR MOTOR

Instruction Manual

取扱説明書

SAKURA D6 KEY FEATURES:

- * 3 KIND OF DRIVETRAIN OPTIONS (BELT / BEVEL / IDLER GEAR)
- * 3 KIND OF MOTOR POSITION OPTIONS (UMR / URR / LRR)
- * NEWLY PIVOT BALL SUSPENSION SYSTEM
- * SLIM FRONT BULKHEAD WITH CASTER ADJUSTMENT
- * EMULATION CALIPER AND BRAKE DISC
- * NEWLY DESIGNED KPI KNUCKLE
- * NEWLY DESIGNED MAIN CHASSIS LAYOUT
- * NEWLY DESIGNED UPPER DECK LAYOUT
- * RAPID BATTERY TRAY
- * TINY FRONT LOWER BUMPER
- * NEWLY 6 X 1.3MM PISTON IN ABSORBER
- * 12MM HEAVY DUTY WHEEL HUB
- * NEWLY DESIGNED BODY POST WITH STIFFENER
- * 18MM MAGNET WITH METAL DISC
- * SPEED CONTROLLER CABLE TERMINAL
- * REAR WISHBONES WITH FLIP CONVERT WHEELBASE
- * INFINITY ABSORBER ANGLE ADJUSTMENT
- * EXTREME STEERING ANGLE
- * STEERING WIPER WITH VIBRATION RESISTANCE BOLT
- * 6MM OFFSET TINY 10 SPOKE RIM
- * DENSITY PE TIRES



SCAN THE QR FOR THE E-CATALOGUE



PARTS SEARCHING



SAKURA D6 SPORT

THE FINEST ENTRY DRIFT CHASSIS

COPYRIGHT WORLD SPACE CAD INDUSTRIAL LTD. ALL RIGHTS RESERVED



PRECAUTIONS FOR USE / 使用上の注意

BEFORE YOU START

BEFORE BUILDING AND OPERATING YOUR KIT-SAKURA D6 SPORT, YOU MUST READ THROUGH ALL OF THE ASSEMBLY INSTRUCTIONS OF THIS INSTRUCTION MANUAL AND FULLY UNDERSTAND THEM TO GET THE MAXIMUM ENJOYMENT AND PREVENT UNNECESSARY DAMAGE. READ CAREFULLY AND FULLY UNDERSTAND THE INSTRUCTIONS BEFORE BEGIN ASSEMBLING. MAKE SURE YOU REVIEW THIS ENTIRE MANUAL. WE CANNOT ACCEPT YOUR KIT-SAKURA D6 SPORT FOR RETURN OR EXCHANGE AFTER IT HAS BEEN PARTIALLY OR FULLY ASSEMBLED.

組み立ての前に

KIT-SAKURA D6 SPORTの組み立てと取扱いの前に、必ず取扱説明書にある重要な指示、内容をよく御理解いただきお楽しみください。製品組み立て後には交換、返品はご対応できませんので予めご了承ください。

CUSTOMER SUPPORT

WE HAVE MADE EVERY EFFORT TO MAKE THESE INSTRUCTIONS AS EASY TO UNDERSTAND AS POSSIBLE. HOWEVER, IF YOU HAVE ANY DIFFICULTIES, PROBLEMS, OR QUESTIONS, PLEASE DO NOT HESITATE TO CONTACT THE 3RACING SUPPORT TEAM AT SERVICE@3RACING.COM.HK ALSO, PLEASE VISIT OUR WEB SITE AT [HTTPS://3RACING.SHOP](https://3racing.shop) TO FIND THE LATEST UPDATES, SET UP INFORMATION, OPTION PARTS, AND MANY OTHER GOODIES. WE PRIDE OURSELVES ON TAKING EXCELLENT CARE OF OUR CUSTOMERS.

サポート

製品に関する操作、取扱いに関する説明はできる限りわかり易く記載しておりますが、組み立ての過程、または製品使用時にご質問等がある場合はお気軽に3RACING サポートチームのメールアドレス AS.JP@3RACING.COM.HK へご連絡ください。(日本語対応) また、弊社ウェブサイト [HTTPS://3RACING.SHOP](https://3racing.shop) では、更新情報やセットアップに関する情報、オプションパーツ及びその他の製品情報をご覧いただけます。お客様に弊社製品を気持ちよくご利用いただく為できる限り対応させていただきます。

SAFETY PRECAUTIONS

PLEASE READ THE INSTRUCTION MANUAL BEFORE BUILDING AND OPERATING THIS MODEL AND FOLLOW ALL SAFETY PRECAUTIONS. FOR REFERENCE REASONS, PLEASE KEEP THE INSTRUCTION MANUAL AT HAND. FOR PROVIDE THE MAXIMUM PERFORMANCE, WE HAVE A FULL LINE UPGRADE PARTS FOR OUR KIT-SAKURA D6 SPORT. USING ANY THIRD PARTY PARTS ON THIS MODEL WILL VOID GUARANTY IMMEDIATELY. THE BUYER EXPRESSLY AGREE TO INDEMNIFY AND HOLD HARMLESS 3RACING FOR ALL CLAIMS RESULTING DIRECTLY OR INDIRECTLY FROM THE PURCHASE, OWNERSHIP OR USE OF THE PRODUCT.

安全にご利用いただく為に

製品の組み立てや取扱いに関し付属の取扱説明書をよくお読みになり安全に留意してにご利用ください取扱説明書はいつでも参照出来る様常にお手元に保管することをお勧め致します。また、本製品は製品性能を最も高めるアップグレードパーツを多く採用し、構成されています。他社製品製パーツ等を使用してのご利用の場合、保証対象外となりますのでご了承ください。

UPDATED INSTRUCTION MANUAL / SET-UP SHEET / GEAR RATIO CHART:
更新版取扱説明書 / 設定シート / ギヤ比表 :

SPECIFICATION / 仕様

OVERALL LENGTH:	385MM 全長
WIDTH:	208MM 全幅
HEIGHT:	91MM 全高
WHEELBASE:	257-260MM ホイールベース
APPROX WEIGHT:	660G 重量約
(WITHOUT ELECTRONIC DEVICES)	(電子機器なし)

SAKURA D6 PARTS SEARCHING FOLLOWING QR :
SAKURA D6 パーツ検索QR



TOOLS REQUIRED / 必要なツール

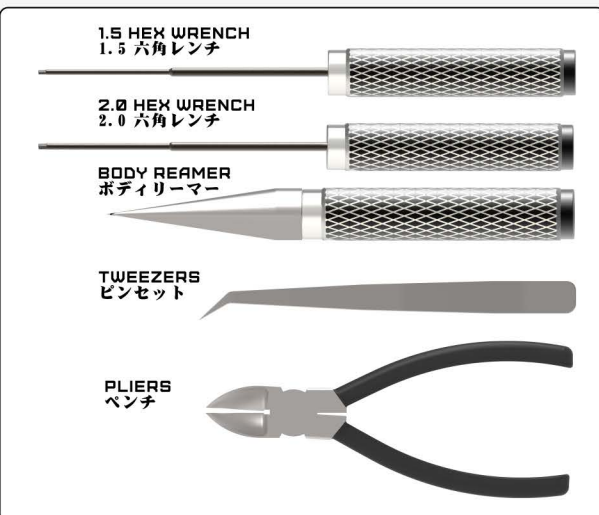

CONTENTS / 内容

1. FRONT PAGE / 表紙	P1
2. PRECAUTIONS FOR USE / 使用上の注意	P2
3. REMAINING PARTS / 付属部品	P3
4. GEAR DIFFERENTIAL ASSEMBLY / ギヤデフ組み立て	P4-5
5. F AND R SUSPENSION ASSEMBLY / 前後サスペンション組み立て	P6-8
6. BATTERY TRAY ASSEMBLY / バッテリートレイ組み立て	P9
7. BAG 4 PARTS INCLUDED / 付属パーツ	P10
8. FRONT & REAR BULKHEAD ASSEMBLY / フロント&リアバルクヘッド組み立て	P11-15
9. UPPER DECK ASSEMBLY / アッパーデッキ組み立て	P16-17
10. BAG 8 PARTS INCLUDED / 付属パーツ	P18
11. UPPER ARM ASSEMBLY / 上アーム組み立て	P19-20
12. KNUCKLE ARMS ASSEMBLY / ナックルアーム組み立て	P21-22
13. BAG 7 PARTS INCLUDED / 付属パーツ	P23
14. ABSORBER ASSEMBLY / アブソーバー組み立て	P24-25
15. BAG 8 PARTS INCLUDED / 付属パーツ	P26
16. ELECTRONIC DEVICE ASSEMBLY / 電子機器の組み立て	P27
17. BODY POST ASSEMBLY / ボディポスト組み立て	P28-29
18. GEAR RATIO CHART / ギヤ比チャート	P30
19. BLANK SETTING SHEET / ブランク設定シート	P31
20. DEFAULT SETTING SHEET / デフォルト設定シート	P32
21. PARTS LIST / パーツリスト	P33-35
22. END PAGE / 裏表紙	P36

REMAINING PARTS / 付属部品



CROSS WRENCH [1]
クロスレンチ



BALL CAP SOCKET [1]
ボールキャップソケット



M3 X 8MM ROUND HEAD SCREW [2]
M3 X 8MM ボタンヘッドネジ

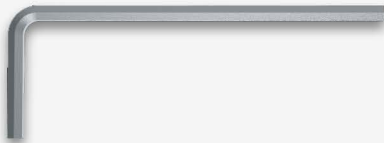

1.3 MM ALLEN KEY [1]
1.3 MM 六角レンチ



DOUBLE SIDED TAPE [1]
両面テープ



SERVO HORN 23T21 [1]
サーボホーン 23T21
OPTION FOR SANWA AND KO ETC....



SERVO HORN 25T21 [1]
サーボホーン 25T21
OPTION FOR POWER HD
AND FUTABA ETC....



CERAMIC GREASE [1]
セラミックグリース



BEVEL GEAR BEARING HOUSING [1]
かさ歯車ベアリングハウジング
[OPTION FOR BEVEL GEAR DRIVETRAIN]



BEVEL GEAR DIFFERENTIAL HOUSING [2]
ベベルギア差動ハウジング
[OPTION FOR BEVEL GEAR DRIVETRAIN]



DB SPORT MOTOR MOUNT B [1]
DB SPORT モーターマウント B
[OPTION FOR MR STRUCTURE]



#100 SILICON OIL [1]
#100 シリコンオイル



THREAD LOCKER [1]
ネジロック剤



#50 SILICON OIL [1]
#50 シリコンオイル

GEAR DIFFERENTIAL ASSEMBLY

ギアデフ組み立て



WATCHING GEAR DIFFERENTIAL ASSEMBLY

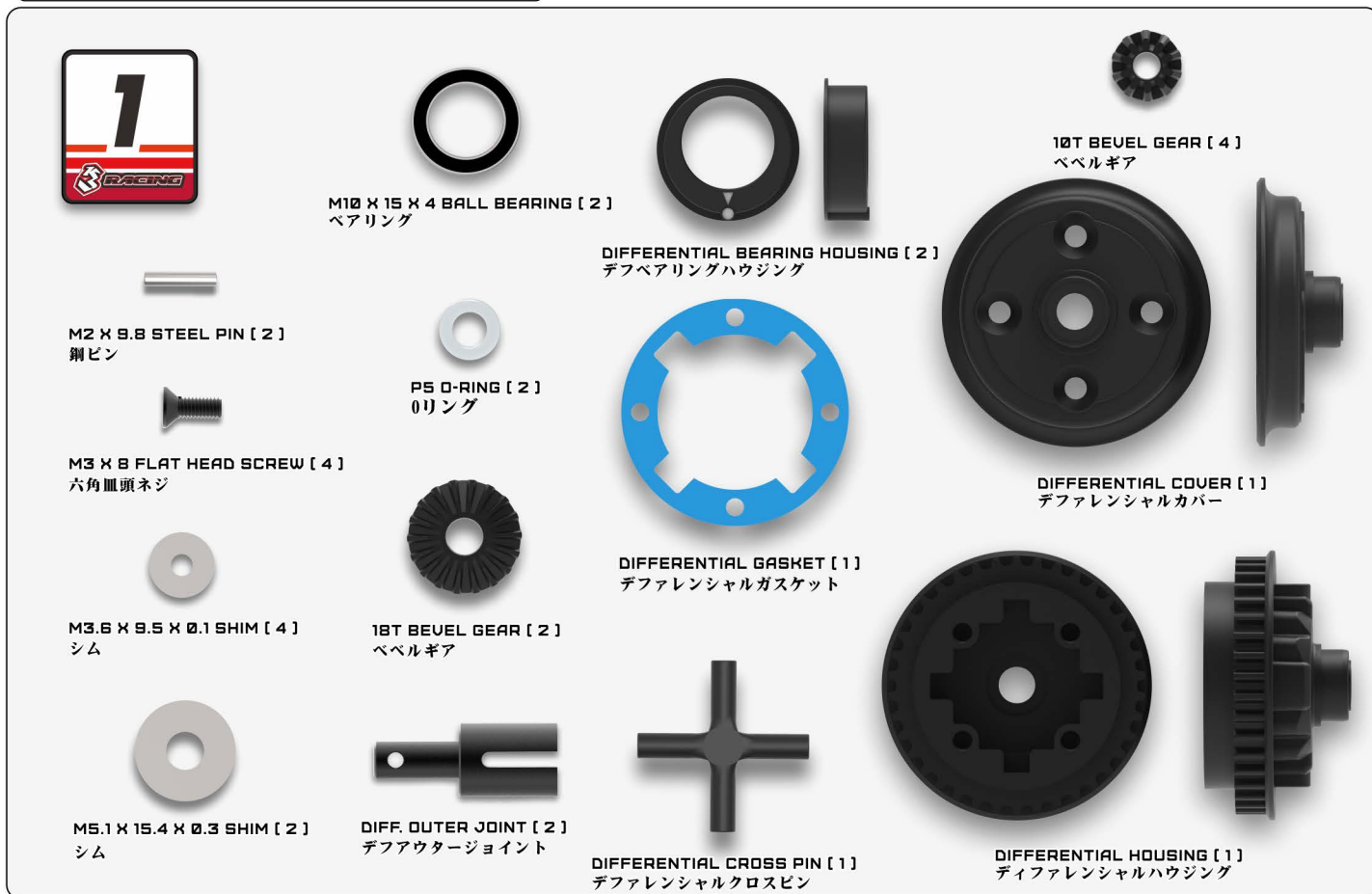

NOTE: THE CONTENTS OF THE BAG ARE 1:1 SCALE
注: バッグの内容は1:1スケールです

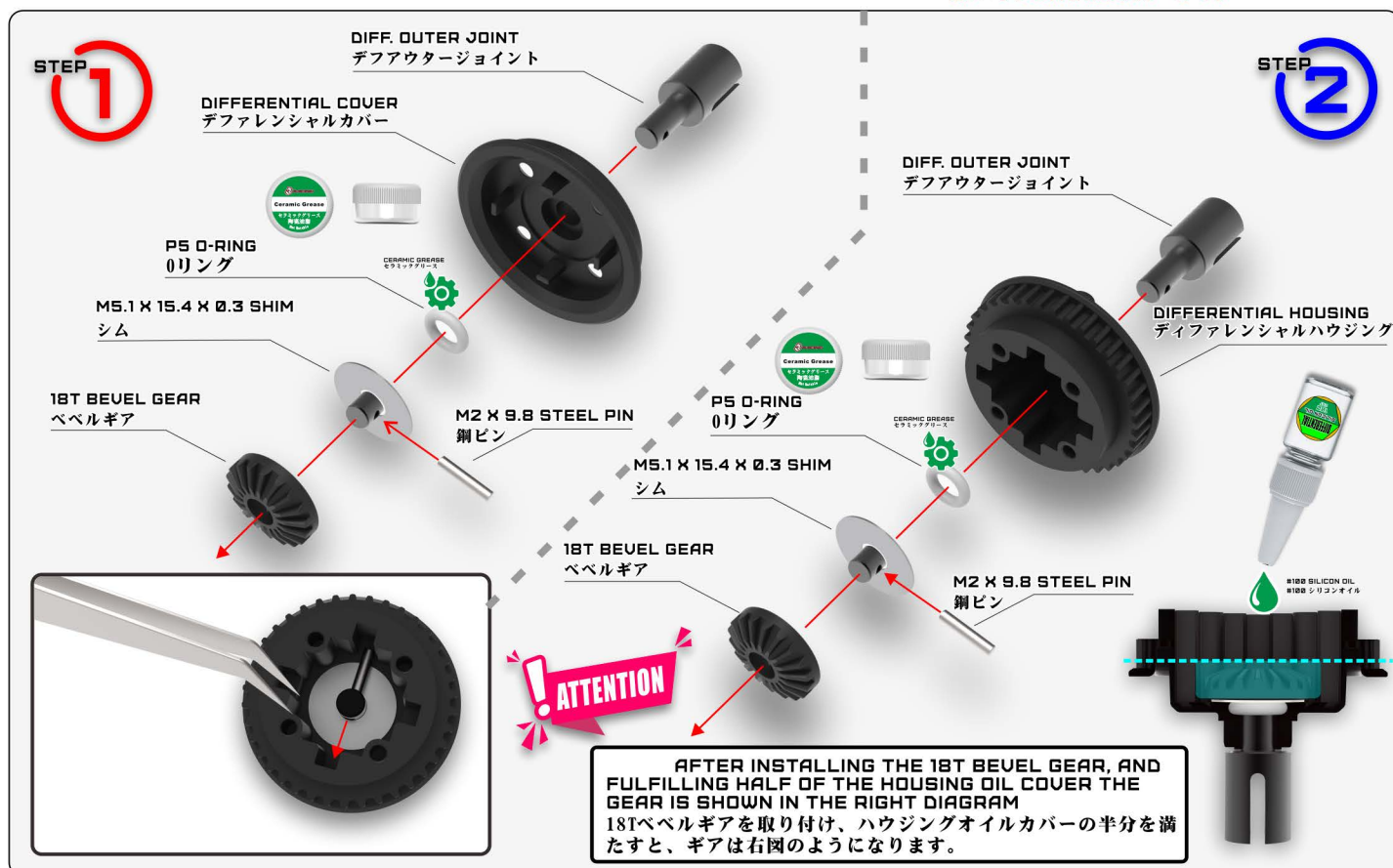

GEAR DIFFERENTIAL ASSEMBLY

ギアデフ組み立て

STEP 3

M3.6 X 9.5 X 0.1 SHIM
シム

10T BEVEL GEAR
ベベルギア

DIFFERENTIAL CROSS PIN
デファレンシャルクロスピン

#100 SILICON OIL
#100 シリコンオイル

ATTENTION

STEP 4

M3 X 8 FLAT HEAD SCREW
六角皿頭ネジ

DIFFERENTIAL GASKET
デファレンシャルガスケット

STEP 5

M10 X 15 X 4 BALL BEARING
ベアリング

DIFFERENTIAL BEARING HOUSING
デフベアリングハウジング

WELL DONE

AFTER INSTALLING THE 10T BEVEL GEAR, AND FULFILLING THE OIL COVER THE CROSS PIN IS SHOWN IN THE LEFT DIAGRAM. SLOWLY ROTATE THE OUTER JOINT TO REMOVE THE BUBBLES TRAPPED FROM THE BOTTOM.

10Tベベルギヤを取り付け、オイルカバーを装着した後のクロスピンは左図のようになります。アウタージョイントをゆっくり回転させて、ベベルギヤの下に閉じ込められた気泡を除去します。

2

M3 X 12 SET SCREW [4]
六角穴付き止めねじ

4.8MM RESIN BRUSHING [8]
樹脂ブッシュ

4.8MM BALL STUD [7]
ボールスタッド

STEERING COUNTERSUNK SPACER [2]
ステアリング皿穴スペーサー

5MM RETAINING RING [8]
止め輪 (樹脂製)

4.8MM PIVOT BALL [8]
ピボットボール

4.8MM BALL END CAP [4]
ボールエンドキャップ

M3 X 6 FLAT HEAD SCREW [12]
六角皿頭ネジ

L **R**

FRONT LOWER SUSPENSION ARMS [1 PAIRS]
フロントロアササーム

RL **RR**

REAR LOWER SUSPENSION ARMS [1 PAIRS]
リアロアササーム

F AND R SUSPENSION ASSEMBLY

前後サスペンション組み立て



WATCHING SUSPENSION ASSEMBLY

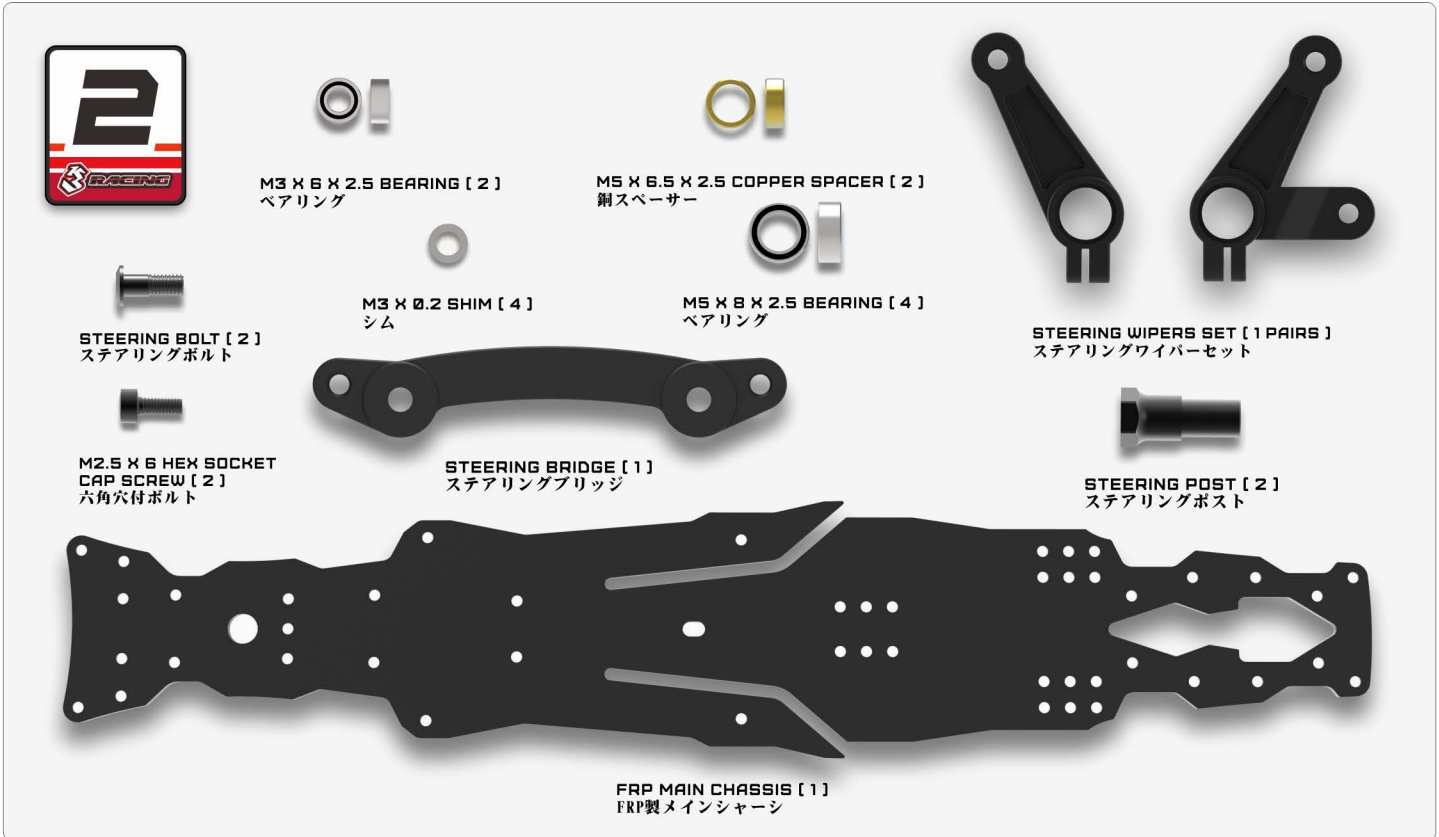

*ALL OF THE SHIMS, SPACERS, PINS, SCREWS AND BEARINGS ARE 1:1 SCALE
すべてのシム、スペーサー、ピン、ネジ、ベアリングは 1:1 スケールです

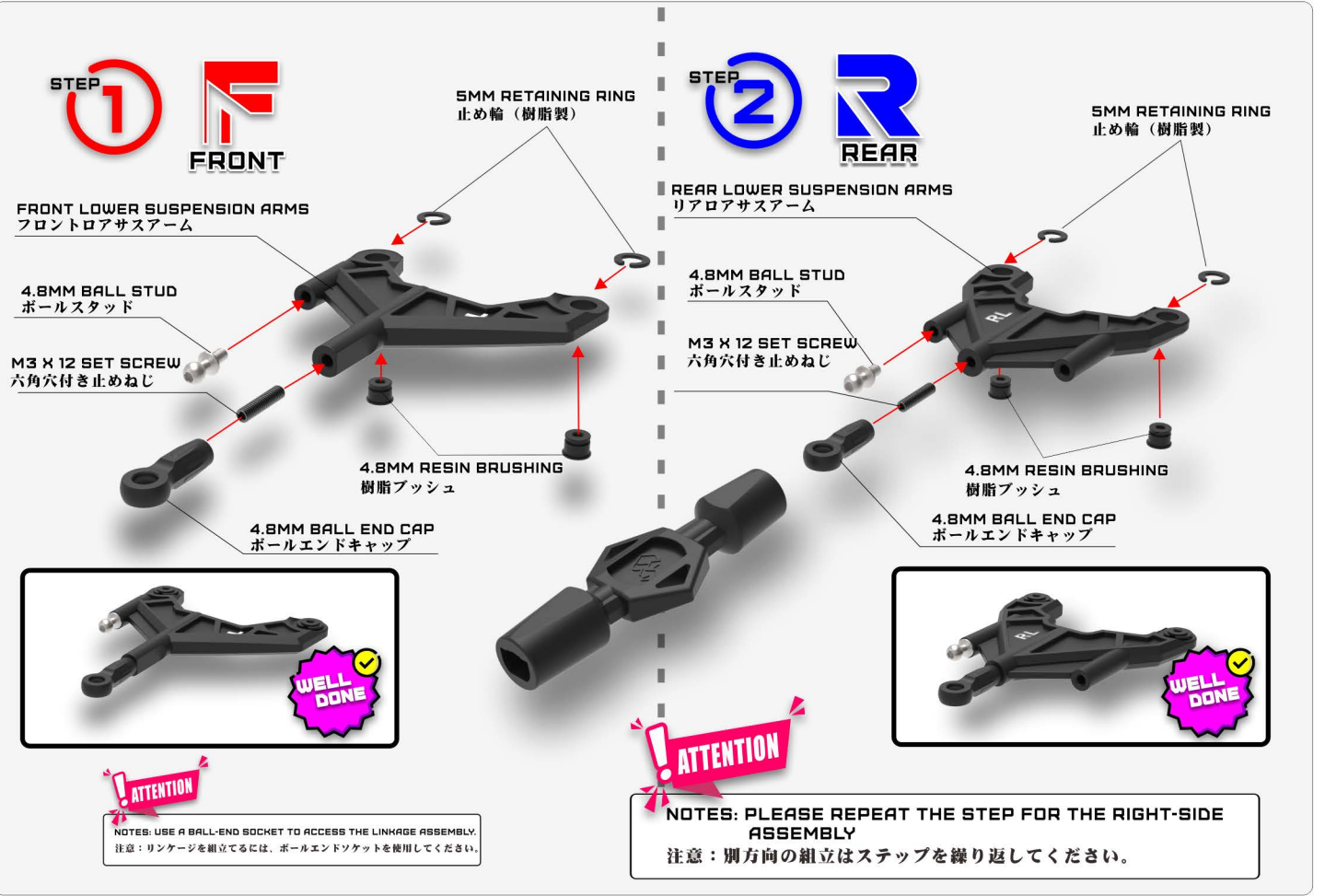

F AND R SUSPENSION ASSEMBLY

前後サスペンション組み立て

STEP 3

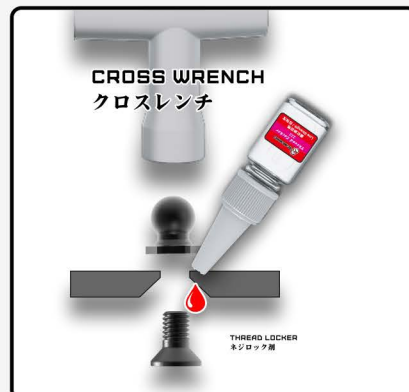
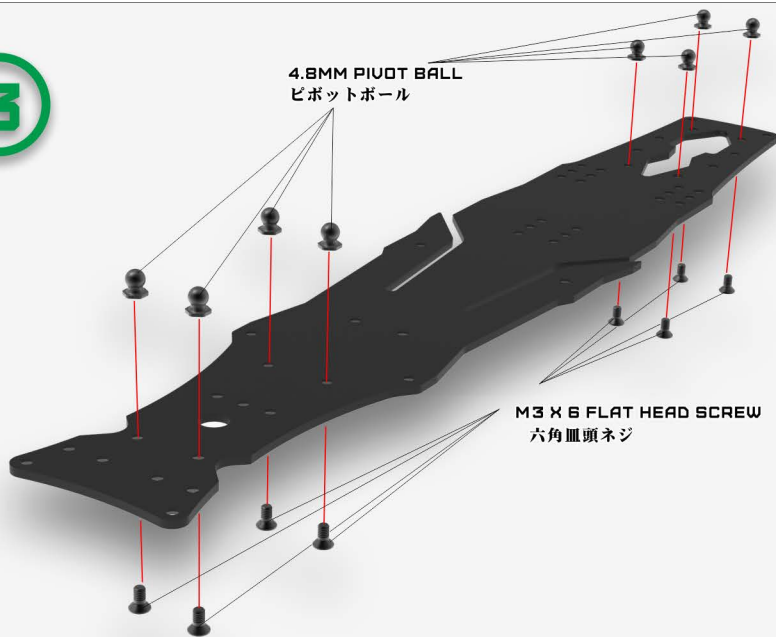

STEP 4

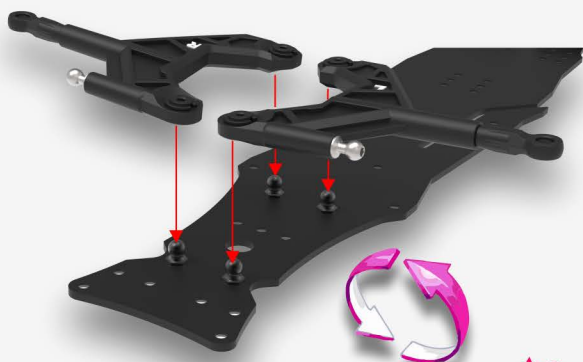

STEP 5

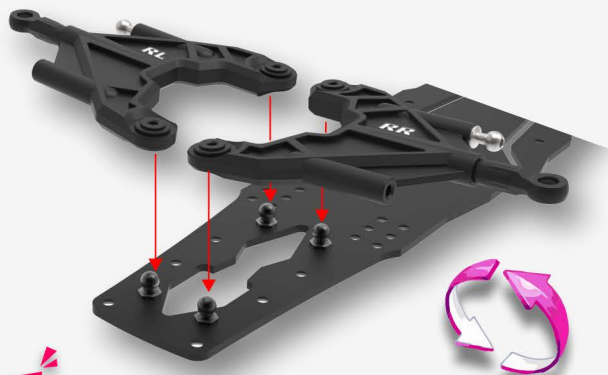

ATTENTION

NOTES: AFTER ASSEMBLED, IT SHOULD BE ABLE TO MOVE FREELY
注意：組立てた後、スムーズに動作するか確認してください。

STEP 6

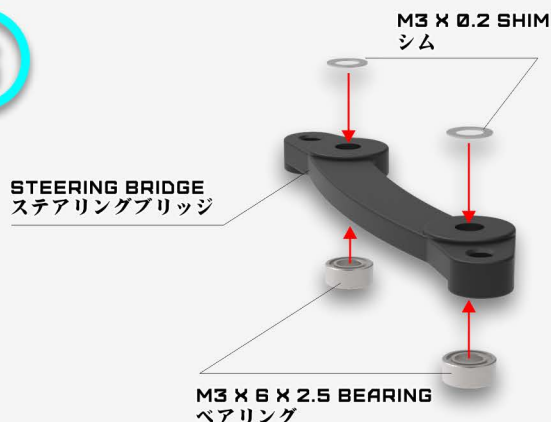

F AND R SUSPENSION ASSEMBLY

前後サスペンション組み立て

STEP 7

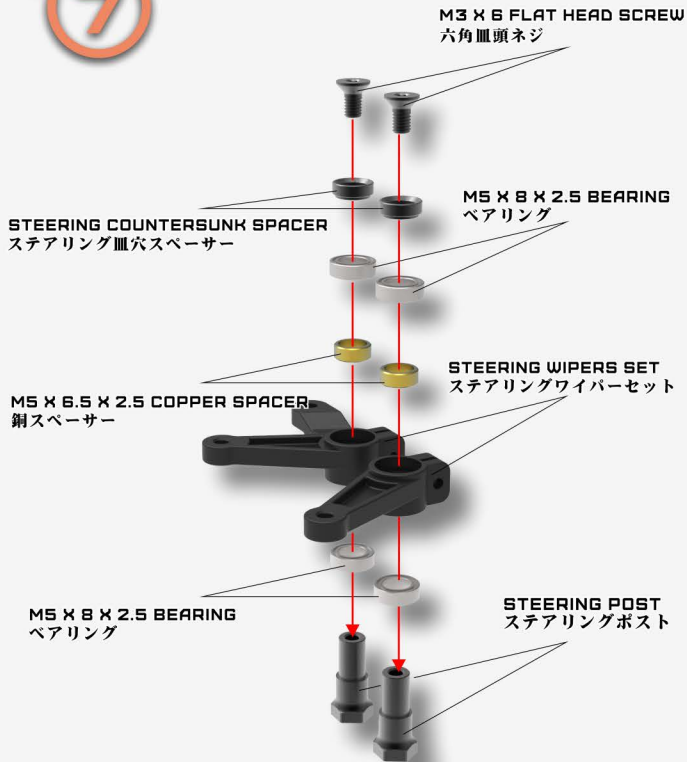

STEP 8

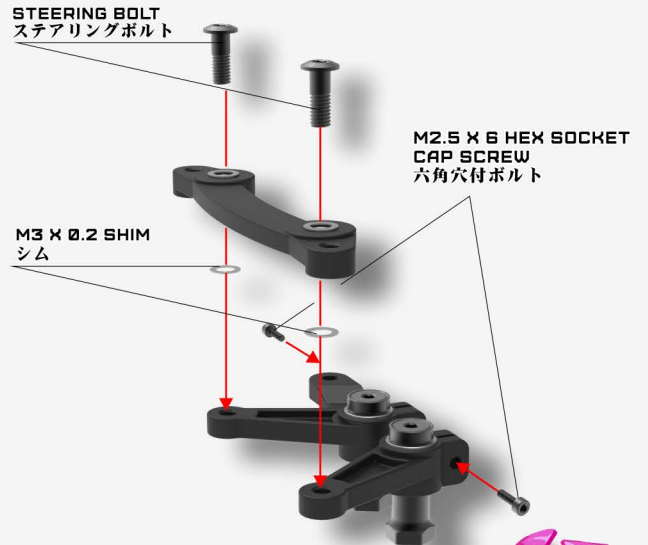

ATTENTION

NOTES: AFTER ASSEMBLED, IT SHOULD BE ABLE TO MOVE FREELY
 注意：組立てた後、スムーズに動作するか確認してください。

STEP 9

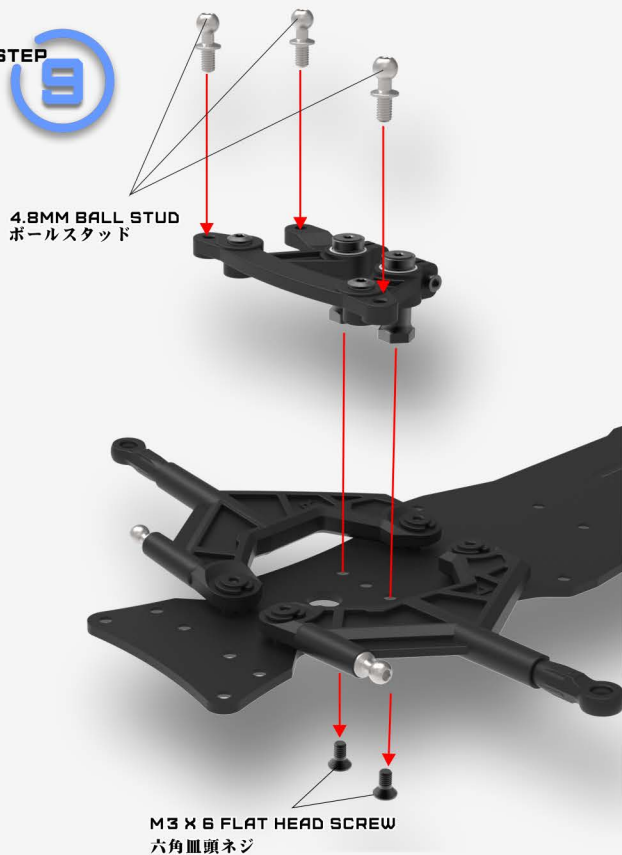

ATTENTION

NOTES: AFTER ASSEMBLED, IT SHOULD BE ABLE TO MOVE FREELY
 注意：組立てた後、スムーズに動作するか確認してください。

PARTS INCLUDED / 付属パーツ

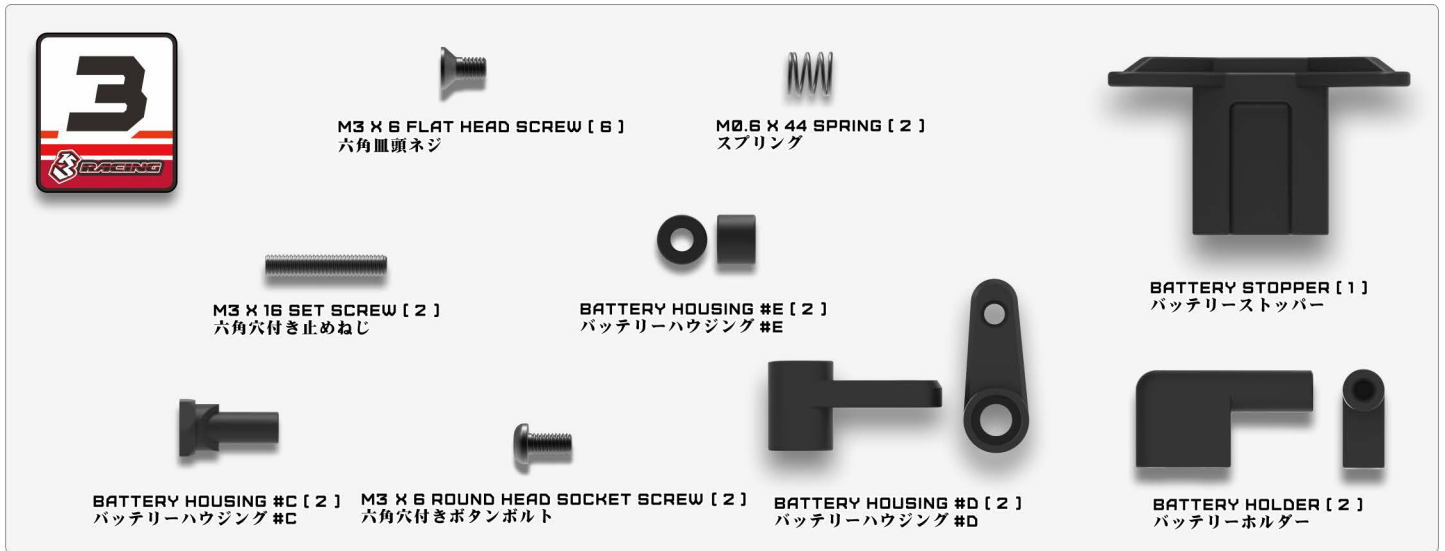

NOTE: THE CONTENTS OF THE BAG ARE 1:1 SCALE
注: バッグの内容は1:1スケールです

BATTERY TRAY ASSEMBLY バッテリートレイ組み立て

WATCHING BATTERY TRAY ASSEMBLE

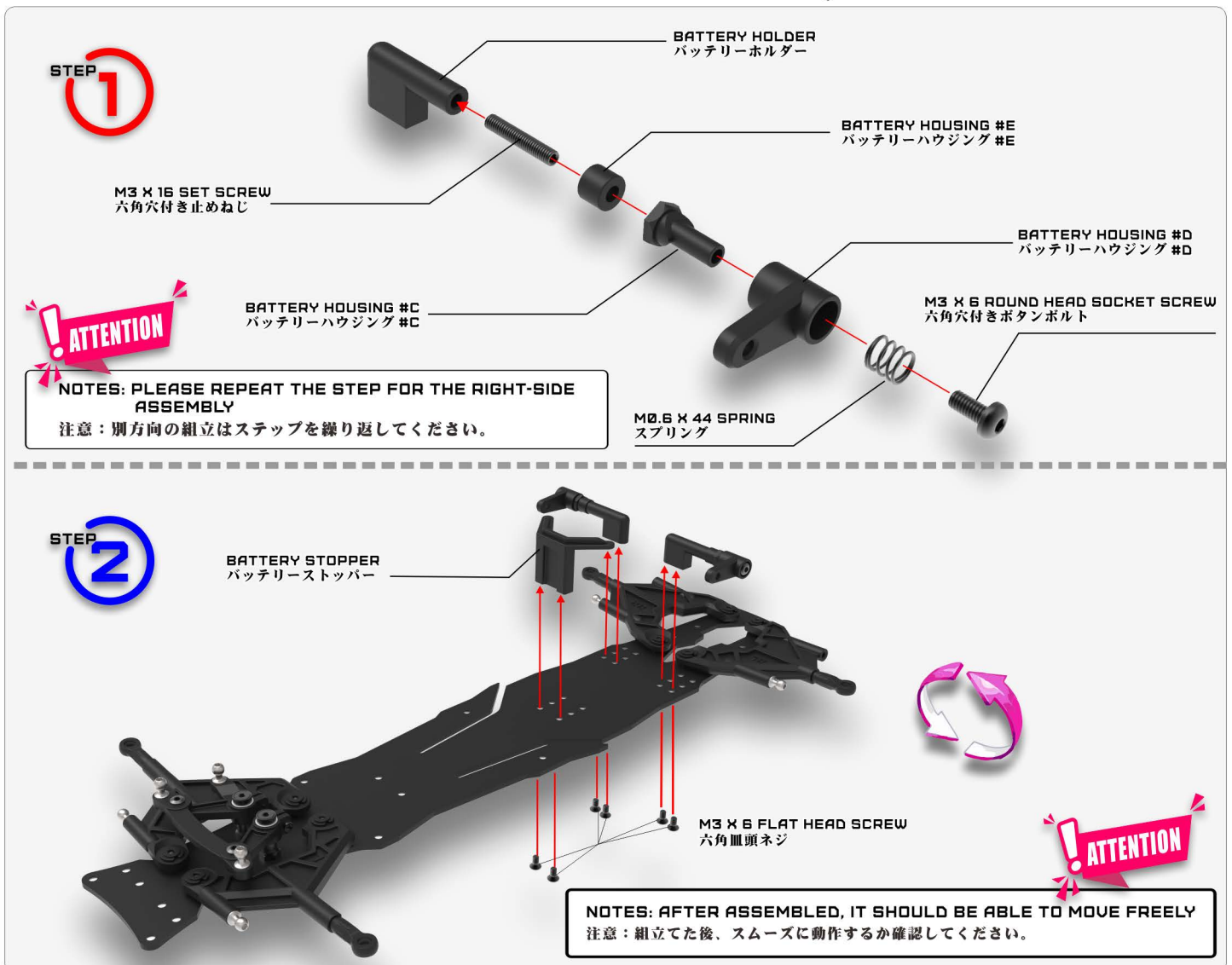

PARTS INCLUDED / 付属パーツ

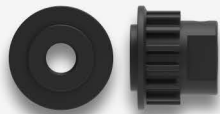

DRIVE PULLEY 14T [1]
ドライブプーリ



DRIVE PULLEY FLANGE [1]
ドライブプーリーフランジ

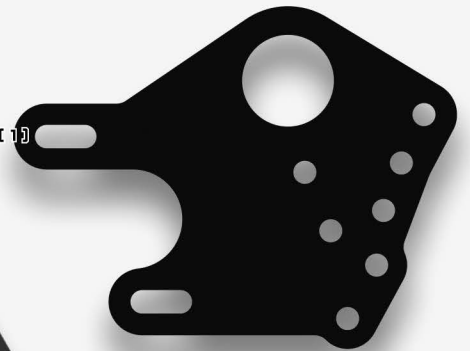

MOTOR PLATE [1]
モータープレート



R



L

FRONT UPPER ARM MOUNT [1 PAIRS]
フロントアッパーアームマウント

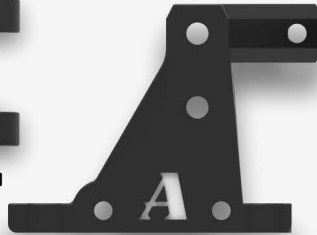

A

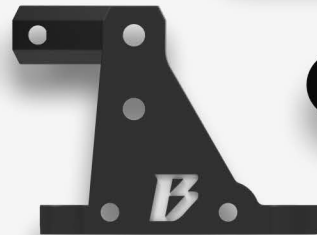

B

REAR SHOCK TOWER [1 PAIRS]
リアショックタワー



R

L

FRONT SHOCK TOWER [1 PAIRS]
フロントショックタワー



REAR UPPER ARM MOUNT [2]
リアアッパーアームマウント



A

MOTOR MOUNT A [1]
モーターマウント A



UPPER DECK MOUNT [1 PAIRS]
アッパーデッキマウント

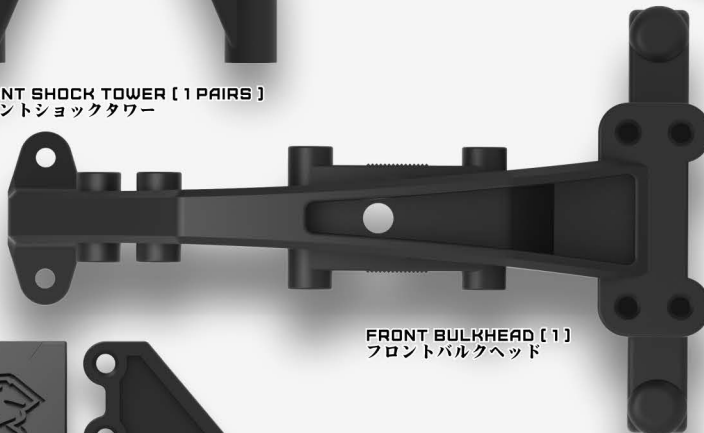

FRONT BULKHEAD [1]
フロントバルクヘッド



ESC TRAY [1]
ESCトレイ



REAR BULKHEAD [1 PAIRS]
リアバルクヘッド

PARTS INCLUDED / 付属パーツ

4

M3 X 6 X 2.5 BEARING [2]
ベアリング

M4 X 8 X 3 BALL BEARING [1]
ベアリング

M5 X 8 X 3 BALL BEARING [1]
ベアリング

M4 X 0.2 SHIM [1]
シム

M3 X 6 X 2.5 BEARING [2]
ベアリング

M4 X 8 X 3 BALL BEARING [1]
ベアリング

M5 X 8 X 3 BALL BEARING [1]
ベアリング

M4 X 0.2 SHIM [1]
シム

SPUR GEAR [1]
スパーギア

M3 X 6 FLAT HEAD SCREW [12]
六角穴付き皿頭 ボルト

M3 X 8 FLAT HEAD SOCKET SCREW [4]
六角穴付き皿頭 ボルト

M3 X 6 ROUND HEAD SOCKET SCREW [8]
六角穴付きボタンボルト

M3 X 8 ROUND HEAD SOCKET SCREW [17]
六角穴付きボタンボルト

M5 X 0.2 SHIM [1]
シム

M2 X 9.8 STEEL PIN [1]
鋼ピン

M2 X 8.8 STEEL PIN [1]
鋼ピン

TENSION ROLLER [1]
テンションローラー

M3 X 5 ROUND HEAD SOCKET SCREW [4]
六角穴付きボタンボルト

M3 X 12 ROUND HEAD SOCKET SCREW [2]
六角穴付きボタンボルト

M3 X 15 ROUND HEAD SOCKET SCREW [1]
六角穴付きボタンボルト

M2.5 X 6 HEX SOCKET CAP SCREW [1]
六角穴付ボルト

4.8MM BALL STUD [14]
ボールスタッド

M3 X 3 SET SCREW [1]
六角穴付き止めねじ

S3M183 DRIVE BELT [1]
ドライブベルト

M4 E-CLIP [1]
Eクリップ

M3 E-CLIP [1]
Eクリップ

M3 LOCK NUT [1]
ロックナット

M3 X 6 X 1 SPACER [1]
スペーサー

M6 X 17 POST [1]
ポスト

M6 X 23 POST [1]
ポスト

BELT TENSION POST [1]
ベルトテンションポスト

M5 X 7 X 11.5 BRASS SPACER [1]
黄銅製スペーサー

SPUR GEAR ADAPTOR [1]
スパーギアアダプター

FRONT & REAR BULKHEAD ASSEMBLY フロント&リアバルクヘッド組み立て

NOTE: THE CONTENTS OF THE BAG ARE 1:1 SCALE
注: バッグの内容は1:1スケールです

WATCHING FRONT & REAR BULKHEAD ASSEMBLY

STEP 1

4.8MM BALL STUD [14]
ボールスタッド

FRONT UPPER ARM MOUNT [LEFT & RIGHT]
フロントアッパーアームマウント

FRONT SHOCK TOWER [RIGHT]
フロントショックタワー

FRONT SHOCK TOWER [LEFT]
フロントショックタワー

M3 X 8 ROUND HEAD SOCKET SCREW [4]
六角穴付きボタンボルト

M3 X 6 ROUND HEAD SOCKET SCREW [8]
六角穴付きボタンボルト

M3 X 8 ROUND HEAD SOCKET SCREW [17]
六角穴付きボタンボルト

WELL DONE

FRONT & REAR BULKHEAD ASSEMBLY フロント&リアバルクヘッド組み立て

STEP 2

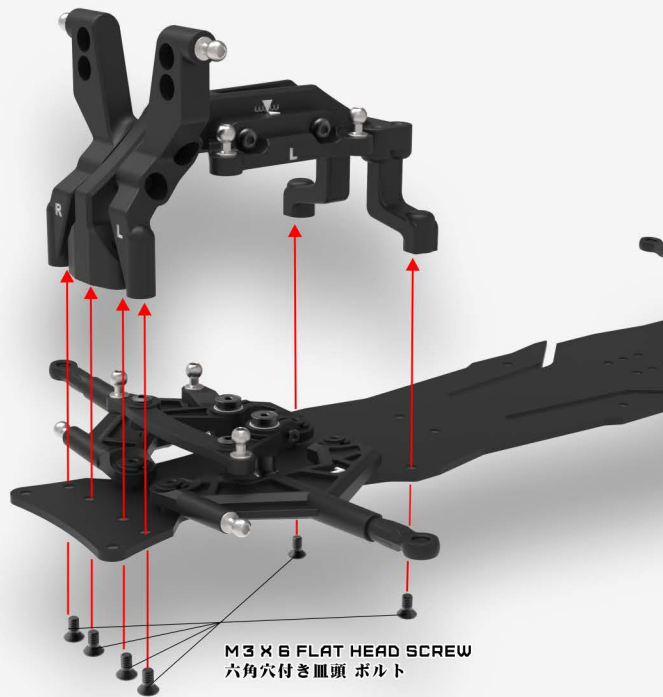

M3 X 6 FLAT HEAD SCREW
六角穴付き皿頭 ボルト

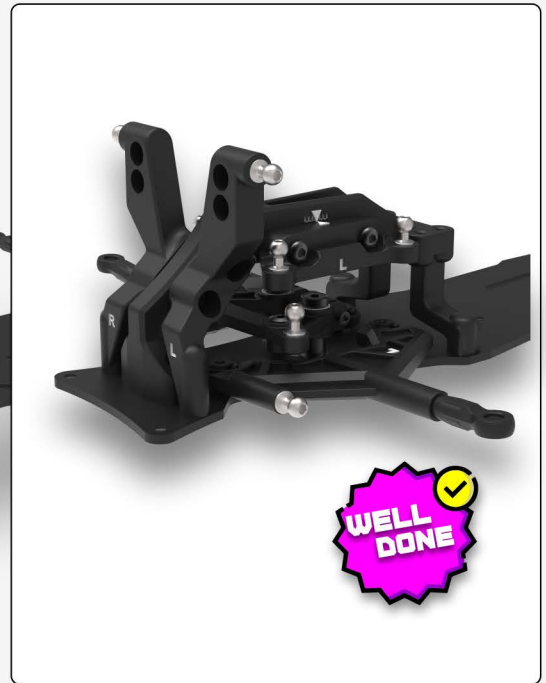

WELL DONE

STEP 3

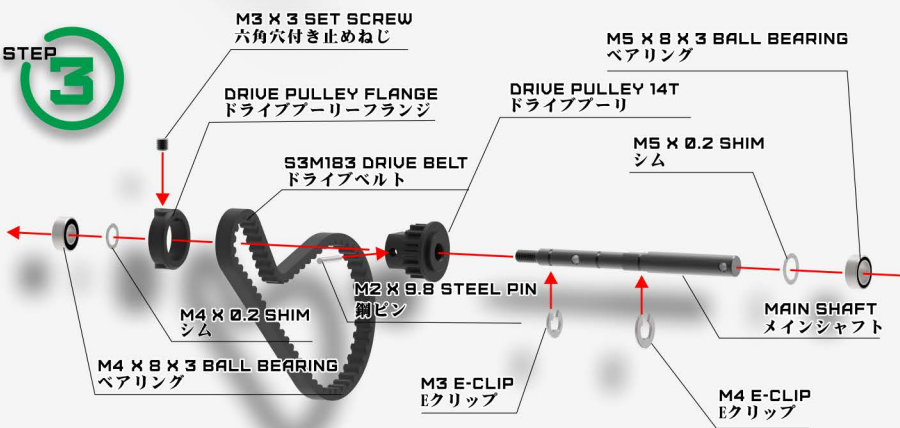

M3 X 3 SET SCREW
六角穴付き止めねじ

M5 X 8 X 3 BALL BEARING
ベアリング

DRIVE PULLEY FLANGE
ドライブプーリーフランジ

DRIVE PULLEY 14T
ドライブプーリー

S3M183 DRIVE BELT
ドライブベルト

M5 X 0.2 SHIM
シム

M4 X 8 X 3 BALL BEARING
ベアリング

M2 X 9.8 STEEL PIN
鋼ピン

MAIN SHAFT
メインシャフト

M3 E-CLIP
Eクリップ

M4 E-CLIP
Eクリップ



WELL DONE

STEP 4

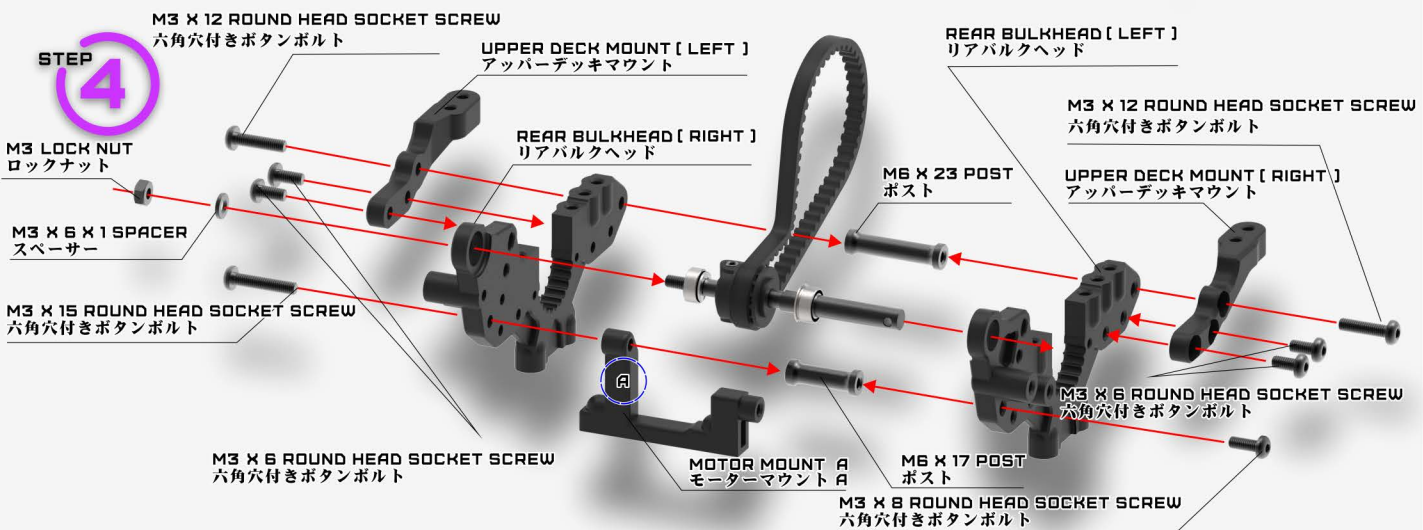

M3 X 12 ROUND HEAD SOCKET SCREW
六角穴付きボタンボルト

UPPER DECK MOUNT (LEFT)
アッパーデッキマウント

REAR BULKHEAD (LEFT)
リアバルクヘッド

M3 LOCK NUT
ロックナット

REAR BULKHEAD (RIGHT)
リアバルクヘッド

M3 X 12 ROUND HEAD SOCKET SCREW
六角穴付きボタンボルト

M3 X 6 X 1 SPACER
スペーサー

M6 X 23 POST
ポスト

UPPER DECK MOUNT (RIGHT)
アッパーデッキマウント

M3 X 15 ROUND HEAD SOCKET SCREW
六角穴付きボタンボルト

M3 X 6 ROUND HEAD SOCKET SCREW
六角穴付きボタンボルト

MOTOR MOUNT A
モーターマウント A

M6 X 17 POST
ポスト

M3 X 6 ROUND HEAD SOCKET SCREW
六角穴付きボタンボルト

M3 X 8 ROUND HEAD SOCKET SCREW
六角穴付きボタンボルト

FRONT & REAR BULKHEAD ASSEMBLY

フロント&リアバルクヘッド組み立て



SAKURA DB SPORT
THE FINEST ENTRY DRIFT CHASSIS

STEP 5

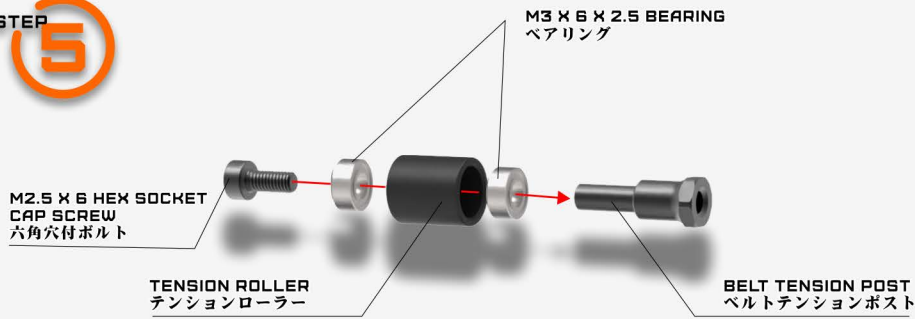

STEP 6

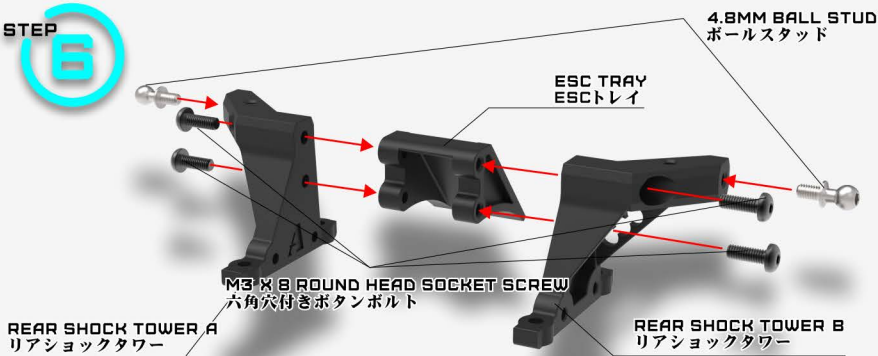

STEP 7

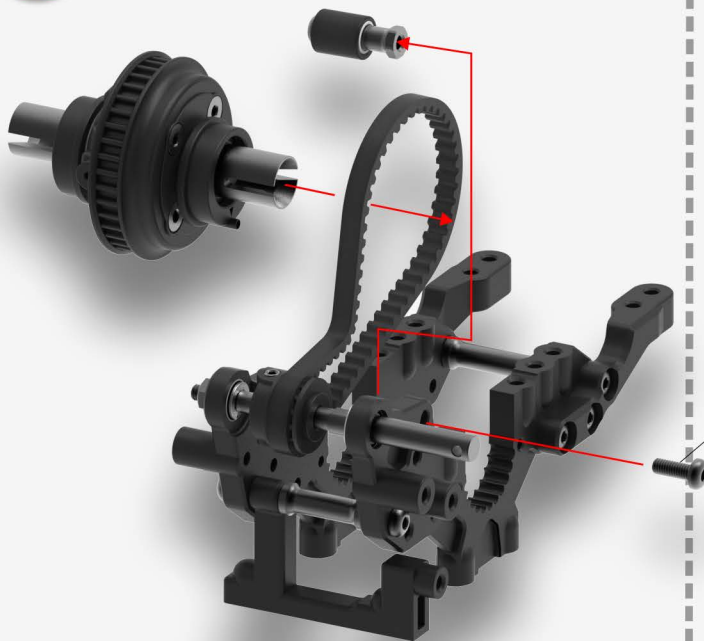

STEP 8

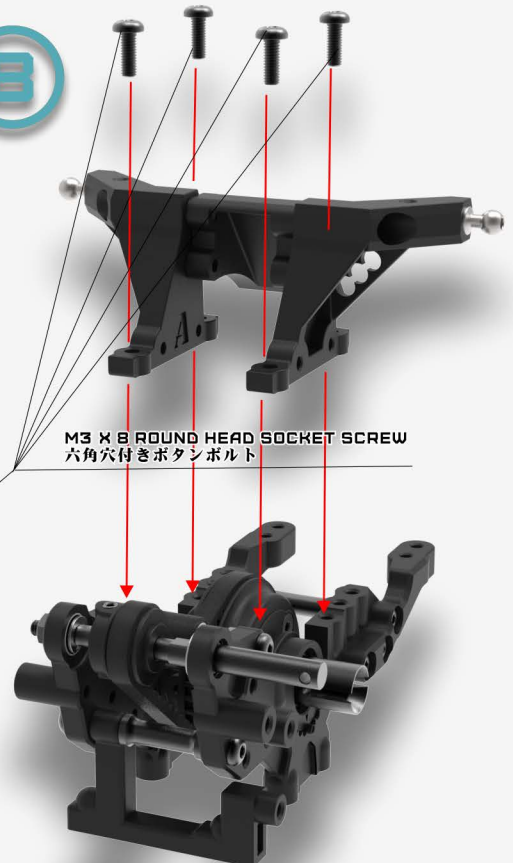

FRONT & REAR BULKHEAD ASSEMBLY フロント&リアバルクヘッド組み立て

STEP 9

4.8MM BALL STUD
ボールスタッド

REAR UPPER ARM MOUNT
リアアッパーアームマウント

ATTENTION

NOTES: PLEASE REPEAT THE STEP FOR THE RIGHT-SIDE ASSEMBLY
注意：別方向の組立はステップを繰り返してください。

LOOSEN
緩める

A

TIGHTEN
締める

B

ATTENTION

APPROX
1MM

NOTE: ADJUST THE BELT TENSION IN THE ORDER SHOWN IN THE ILLUSTRATION.
注：ベルトの張力調整は図の順序で行ってください。

NOTES: PLACE THE DIFFERENTIAL IN THE ORDER SHOWN IN THE ILLUSTRATION.
注：デファレンシャルは図に示す順序で配置してください。

STEP 10

M3 X 8 FLAT HEAD SOCKET SCREW
六角穴付き皿頭 ボルト

STEP 12

M3 X 8 ROUND HEAD SOCKET SCREW
六角穴付きボタンボルト

STEP 11

M3 X 6 FLAT HEAD SCREW
六角穴付き皿頭 ボルト

FRONT & REAR BULKHEAD ASSEMBLY フロント&リアバルクヘッド組み立て



STEP
13

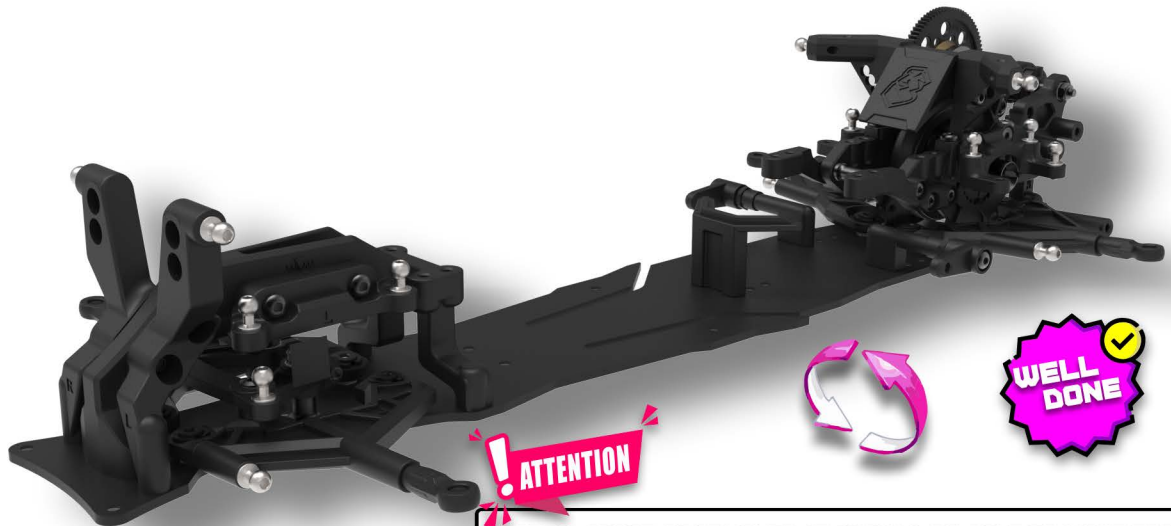
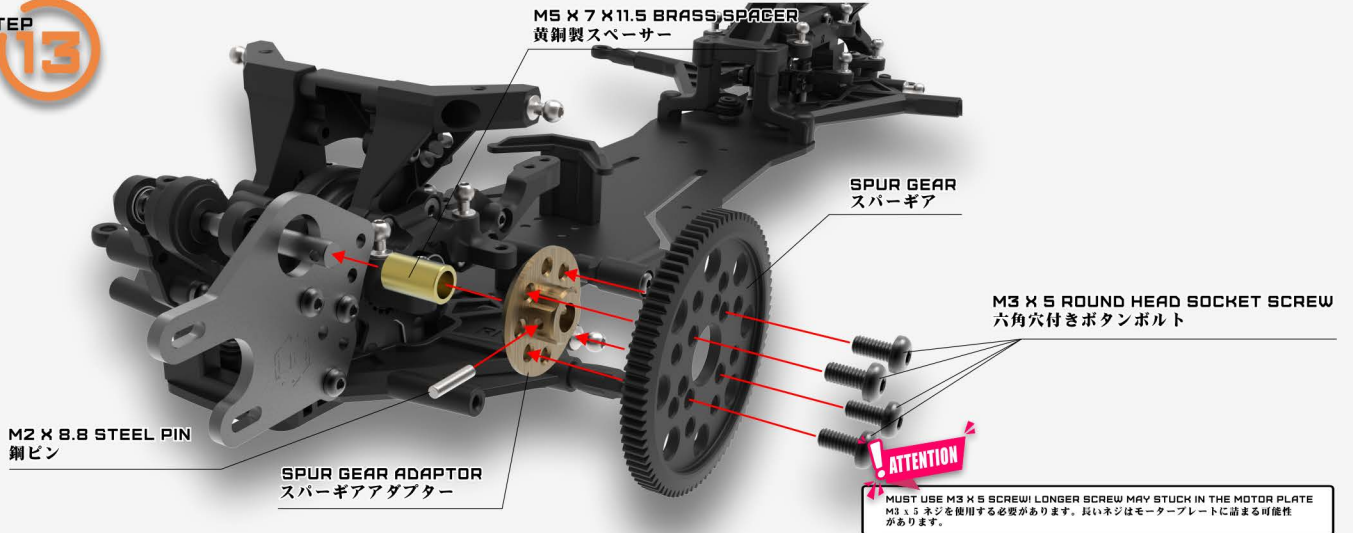

NOTES: AFTER ASSEMBLED, IT SHOULD BE ABLE TO MOVE FREELY
注意：組立てた後、スムーズに動作するか確認してください。



PARTS INCLUDED / 付属パーツ



M3 X 6 ROUND HEAD SOCKET SCREW [9]
六角穴付きボタネボルト



4.8MM BALL END CAP [2]
ボールエンドキャップ



4.8MM BALL STUD [1]
ボールスタッド

M3 X 10 FLAT HEAD SCREW [4]
六角皿頭ネジ



SERVO MOUNT [2]
サーボマウント



M3 X 92 TURNBUCKLE [1]
ターンバックル



M3 COUNTERSUNK WASHER [4]
皿ワッシャー

PARTS INCLUDED / 付属パーツ

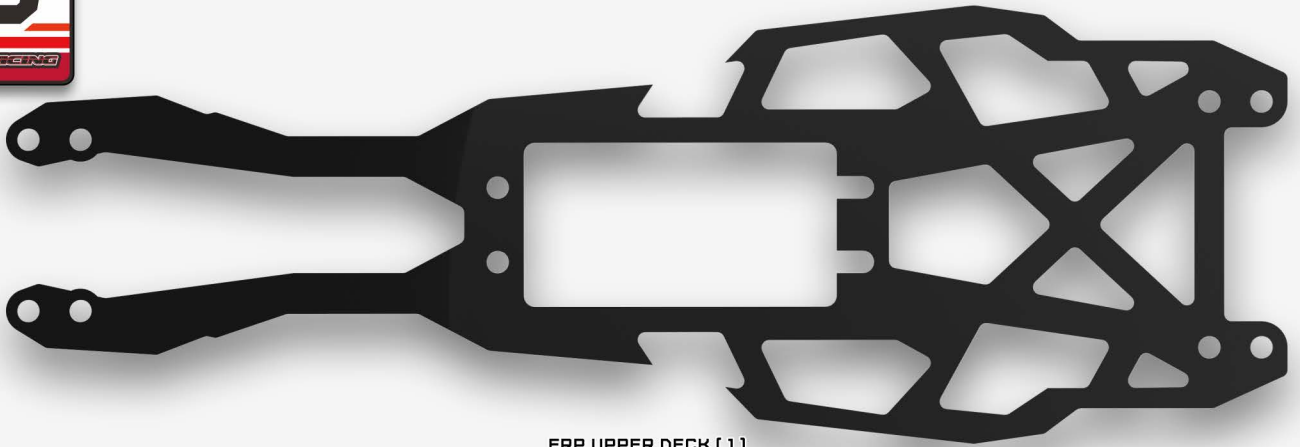

FRP UPPER DECK [1]
FRP製アッパーデッキ

NOTE: THE CONTENTS OF THE BAG ARE 1:1 SCALE
注: バッグの内容は1:1スケールです



UPPER DECK ASSEMBLY アッパーデッキ組み立て

WATCHING UPPER DECK ASSEMBLY

STEP 1



STEP 2

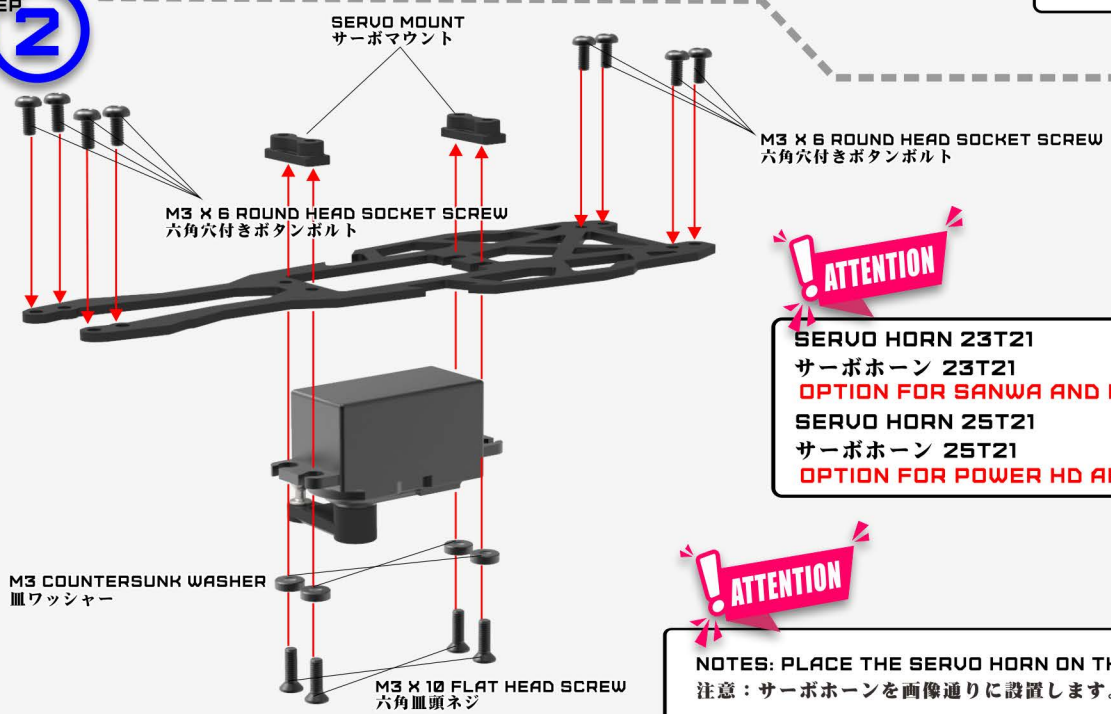

ATTENTION

SERVO HORN 23T21
サーボホーン 23T21
OPTION FOR SANWA AND KO ETC....
SERVO HORN 25T21
サーボホーン 25T21
OPTION FOR POWER HD AND FUTABA ETC....

ATTENTION

NOTES: PLACE THE SERVO HORN ON THE PHOTO SHOWN
注意: サーボホーンを画像通りに設置します。

UPPER DECK ASSEMBLY

アッパーデッキ組み立て

STEP **3**

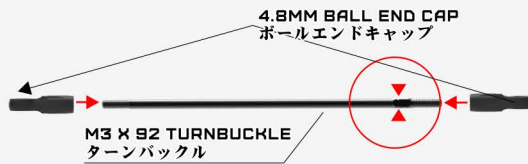

ASSEMBLE ROTATE ANTI-CLOCKWISE
組立てる時に反時計回りにまわってください。

ASSEMBLE ROTATE CLOCKWISE
組立てる時に時計回りにまわってください。



1 : 1 SCALE
1:1スケール

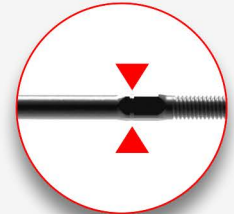

ANTI-CLOCKWISE MARK
反時計回りマーク

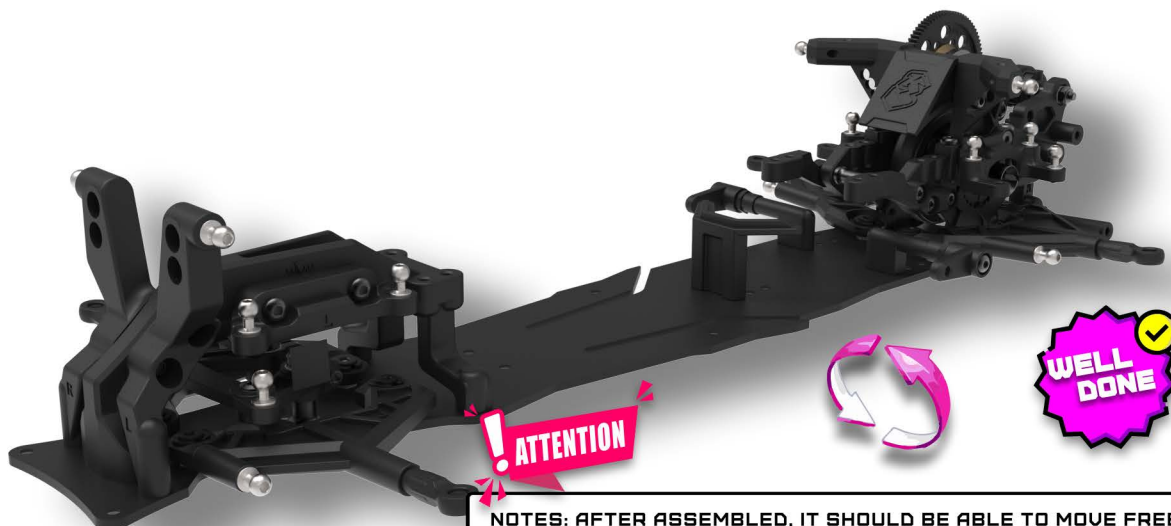

ATTENTION



NOTES: AFTER ASSEMBLED, IT SHOULD BE ABLE TO MOVE FREELY
注意：組立てた後、スムーズに動作するか確認してください。

PARTS INCLUDED / 付属パーツ



M3 X 18 TURNBUCKLE [4]
ターンバックル

M3 X 21 TURNBUCKLE [2]
ターンバックル

M1.6 X 3 FLAT HEAD SCREW [12]
六角穴付き皿頭 ボルト

M3 X 35 TURNBUCKLE [2]
ターンバックル

M3 X 6 ROUND HEAD SOCKET SCREW [4]
六角穴付きボタンボルト

M3 X 1 O-RING [4]
Oリング

STEERING STOPPER [2]
ステアリングストッパー

M3 X 6 X 2 SPACER [2]
スペーサー

M6 X 10 X 3 BEARING [8]
ベアリング

M3 X 6 X 2.5 SPACER [4]
スペーサー

5MM RETAINING RING [8]
止め輪 (樹脂製)

M3 SERRATED NUT [4]
六角鋸歯フランジナット

4.8MM RESIN BRUSHING [8]
樹脂ブッシュ

4.8MM BALL END CAP [10]
ボールエンドキャップ

FRONT AXLE [2]
フロントアクスル

HEAVY METAL WHEEL HUB [4]
金属製ホイールハブ



REAR UNIVERSAL DRIVE SHAFT [2]
リヤユニバーサルドライブシャフト



FRONT UPPER SUSPENSION ARM [1 PAIRS]
フロントアッパー-Aアーム



OFFSET TYPE BALL END [1 PAIRS]
オフセットタイプボールエンド

4.8MM BALL STUD [6]
ボールスタッド

4.8MM BALL STUD L=7MM [6]
ボールスタッド

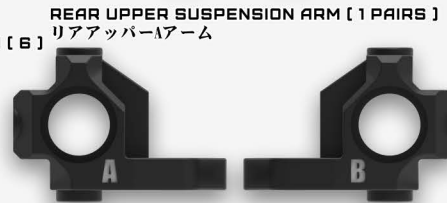

REAR UPPER SUSPENSION ARM [1 PAIRS]
リアアッパー-Aアーム

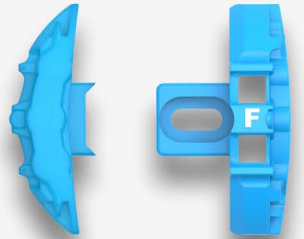

FRONT CALIPER [2]
フロントキャリパー
NOT PAINTED

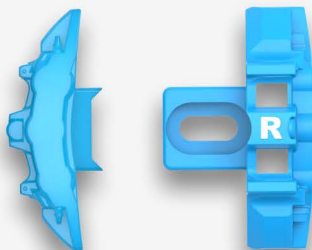

REAR CALIPER [2]
リアキャリパー
NOT PAINTED

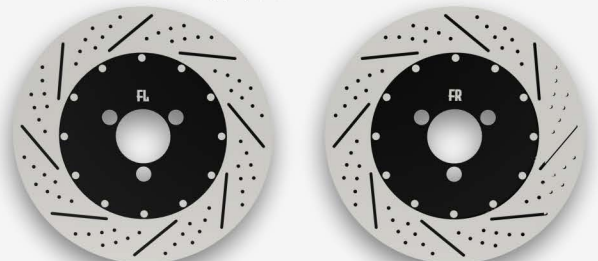

FRONT KNUCKLE [2 PAIRS]
フロントナックル

FRONT BRAKE DISC [2]
フロントブレーキディスク

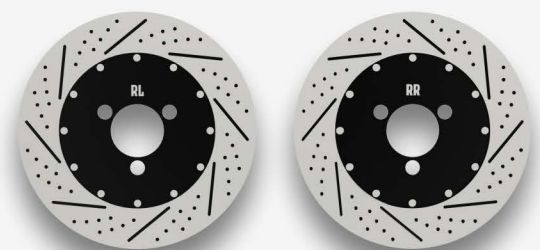

REAR BRAKE DISC [2]
リアブレーキディスク

UPPER ARM ASSEMBLY 上アーム組み立て

WATCHING UPPER ARM ASSEMBLY

STEP 1
F
FRONT

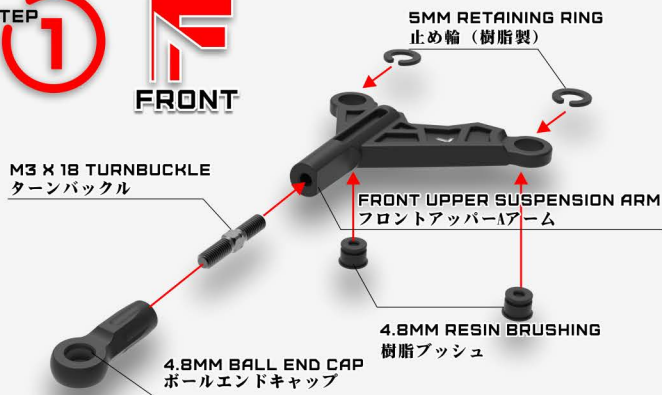

STEP 2
R
REAR

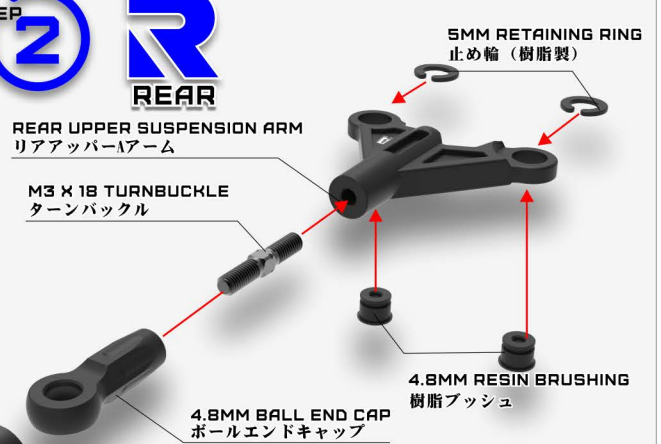

ATTENTION
NOTES: USE A BALL-END SOCKET TO ACCESS THE LINKAGE ASSEMBLY.
注意：リンケージを組み立てるには、ボールエンドソケットを使用してください。

ATTENTION
NOTES: PLEASE REPEAT THE STEP FOR THE RIGHT-SIDE ASSEMBLY
注意：別方向の組立はステップを繰り返してください。

STEP 3

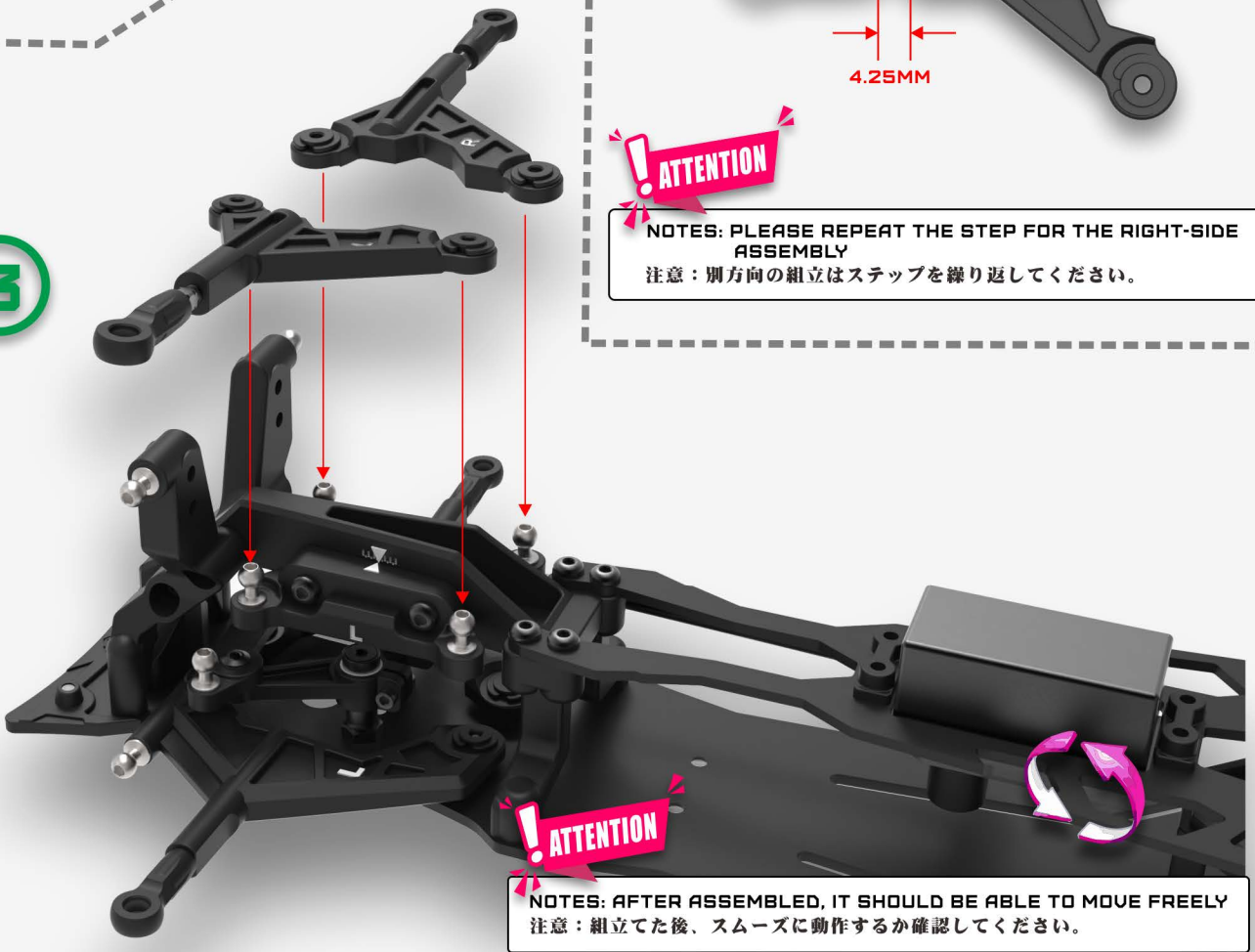

ATTENTION
NOTES: AFTER ASSEMBLED, IT SHOULD BE ABLE TO MOVE FREELY
注意：組立てた後、スムーズに動作するか確認してください。

UPPER ARM ASSEMBLY 上アーム組み立て

STEP 4

ATTENTION

NOTES: AFTER ASSEMBLED, IT SHOULD BE ABLE TO MOVE FREELY
注意：組立てた後、スムーズに動作するか確認してください。

KNUCKLE ARMS ASSEMBLY ナックルアーム組み立て

WATCHING KNUCKLE ARMS ASSEMBLY

STEP 1

FRONT

M3 X 6 ROUND HEAD SOCKET SCREW
六角穴付きボタンボルト

FRONT CALIPER
フロントキャリパー
NOT PAINTED

M6 X 10 X 3 BEARING
ベアリング

M3 X 10-RING
Oリング

HEAVY METAL WHEEL HUB
金属製ホイールハブ

M3 SERRATED NUT
六角鋸歯フランジナット

4.8MM BALL STUD L=7MM
ボールスタッド

M3 X 6 X 2.5 SPACER
スペーサー

FRONT AXLE
フロントアクスル

M6 X 10 X 3 BEARING
ベアリング

FRONT KNUCKLE
フロントナックル

4.8MM BALL STUD
ボールスタッド

STEERING STOPPER
ステアリングストッパー

M1.6 X 3 FLAT HEAD SCREW
六角穴付き皿頭 ボルト

FRONT BRAKE DISC
フロントブレーキディスク

4.8MM BALL STUD
ボールスタッド

WELL DONE

ATTENTION

NOTES: PLEASE REPEAT THE STEP FOR THE RIGHT-SIDE ASSEMBLY
注意：別方向の組立はステップを繰り返してください。

KNUCKLE ARMS ASSEMBLY ナックルアーム組み立て

STEP 2 REAR

4.8MM BALL STUD L=7MM
ボールスタッド

M3 X 6 X 2.5 SPACER
スペーサー

M3 X 6 ROUND HEAD SOCKET SCREW
六角穴付きボタンスクリュー

REAR CALIPER
リアキャリパー
NOT PAINTED

REAR UNIVERSAL DRIVE SHAFT
リヤユニバーサルドライブシャフト

M6 X 10 X 3 BEARING
ベアリング

M3 X 6 X 2 SPACER
スペーサー

FRONT KNUCKLE
フロントナックル

REAR BRAKE DISC
リアブレーキディスク

M6 X 10 X 3 BEARING
ベアリング

M1.6 X 3 FLAT HEAD SCREW
六角穴付き皿頭ボルト

4.8MM BALL STUD
ボールスタッド

M3 X 1 O-RING
Oリング

M3 SERRATED NUT
六角鋸歯フランジナット

HEAVY METAL WHEEL HUB
金属製ホイールハブ

THREAD LOCKER
ネジロック剤

ATTENTION

NOTES: PLEASE REPEAT THE STEP FOR THE RIGHT-SIDE ASSEMBLY
注意：別方向の組立はステップを繰り返してください。

WELL DONE

STEP 3

4.8MM BALL END CAP
ボールエンドキャップ

OFFSET TYPE BALL END
オフセットタイプボールエンド

M3 X 35 TURNBUCKLE
ターンバックル

ASSEMBLE ROTATE CLOCKWISE
組立てる時に時計回りにまわってください。

ASSEMBLE ROTATE ANTI-CLOCKWISE
組立てる時に反時計回りにまわってください。

ATTENTION

NOTE: USE A BALL-END SOCKET TO ACCESS THE LINKAGE ASSEMBLY.
注意：リンクエージを組立てるには、ボールエンドソケットを使用してください。

LEFT SIDE
左側

RIGHT SIDE
右側

REAR
リア

59.7MM

47.5MM

X 2

STEP 4

4.8MM BALL END CAP
ボールエンドキャップ

M3 X 21 TURNBUCKLE
ターンバックル

ANTI-CLOCKWISE MARK
反時計回りマーク

ASSEMBLE ROTATE ANTI-CLOCKWISE
組立てる時に反時計回りにまわってください。

ASSEMBLE ROTATE CLOCKWISE
組立てる時に時計回りにまわってください。

1 : 1 SCALE
1:1スケール

KNUCKLE ARMS ASSEMBLY ナックルアーム組み立て

STEP
5

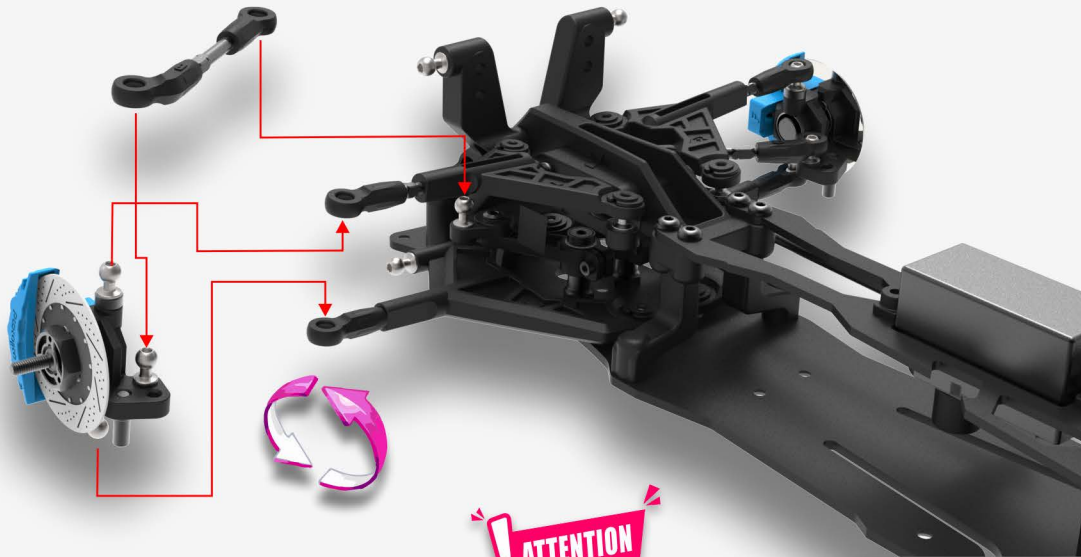

! ATTENTION

NOTES: AFTER ASSEMBLED, IT SHOULD BE ABLE TO MOVE FREELY
注意：組立てた後、スムーズに動作するか確認してください。

STEP
6

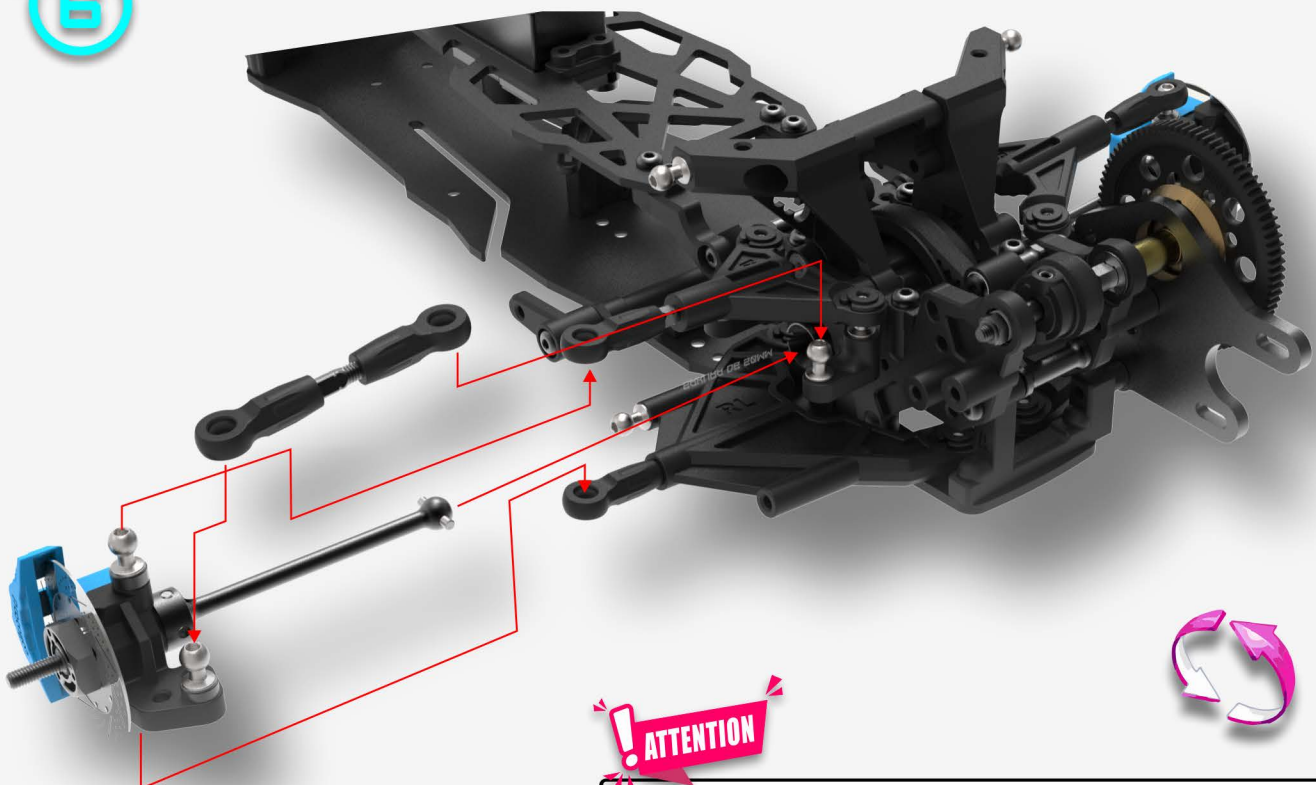

! ATTENTION

NOTES: AFTER ASSEMBLED, IT SHOULD BE ABLE TO MOVE FREELY
注意：組立てた後、スムーズに動作するか確認してください。

PARTS INCLUDED / 付属パーツ

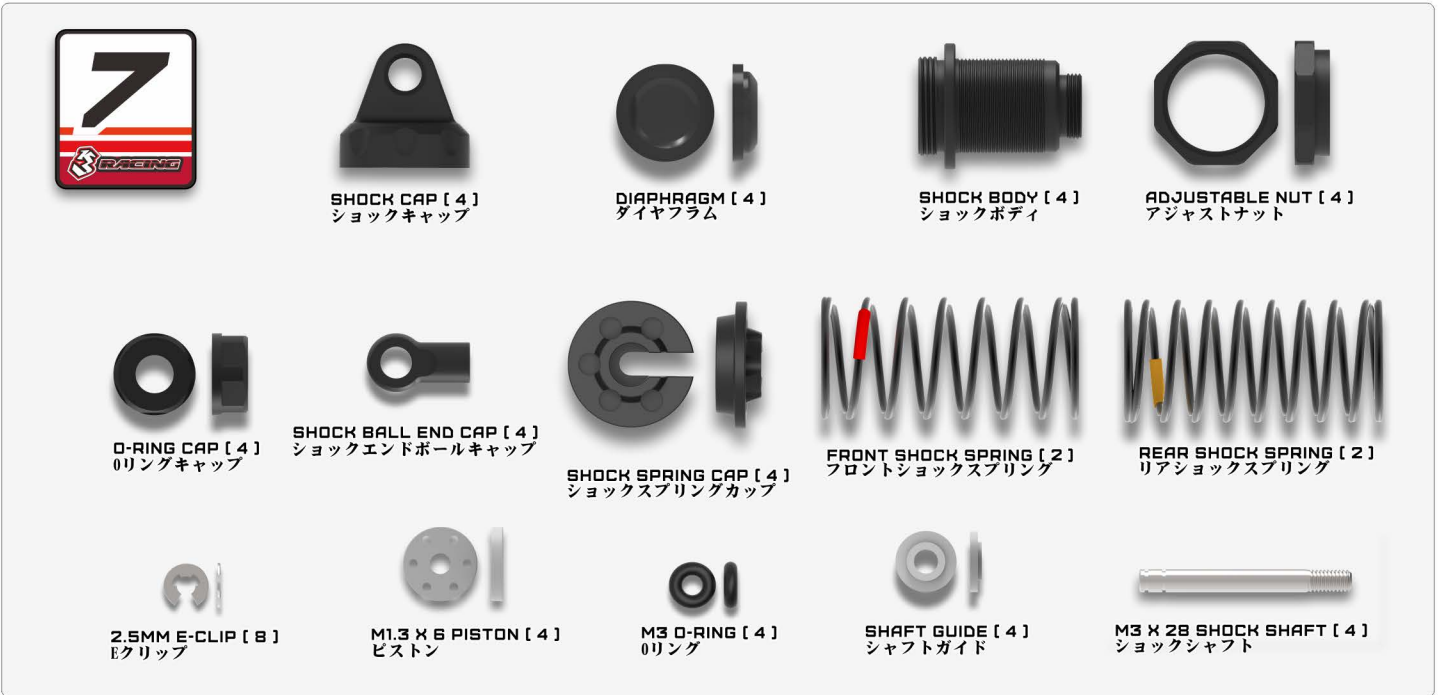

NOTE: THE CONTENTS OF THE BAG ARE 1:1 SCALE
 注: バッグの内容は1:1スケールです

ABSORBER ASSEMBLY アブソーバー組み立て



WATCHING ABSORBER ASSEMBLY

STEP 1

2.5MM E-CLIP
Eクリップ

M1.3 X 6 PISTON
ピストン

M3 X 28 SHOCK SHAFT
ショックシャフト

STEP 2

ADJUSTABLE NUT
アジャストナット

SHOCK BODY
ショックボディ

SHAFT GUIDE
シャフトガイド

O-RING CAP
Oリングキャップ

Ceramic Grease
セラミックグリス

CERAMIC GREASE
セラミックグリス

M3 O-RING
Oリング

STEP 3

SHOCK BALL END CAP
ショックエンドボールキャップ

ATTENTION

NOTES: USE A BALL-END SOCKET TO ACCESS THE LINKAGE ASSEMBLY.
 注意: リンケージを組み立てるには、ボールエンドソケットを使用してください。

13.3MM

ATTENTION

NOTES: AFTER ASSEMBLED, IT SHOULD BE ABLE TO MOVE FREELY
 注意: 組み立てた後、スムーズに動作するか確認してください。

ABSORBER ASSEMBLY アブソーバー組み立て

STEP 4

#50 SILICON OIL
#50 シリコンオイル

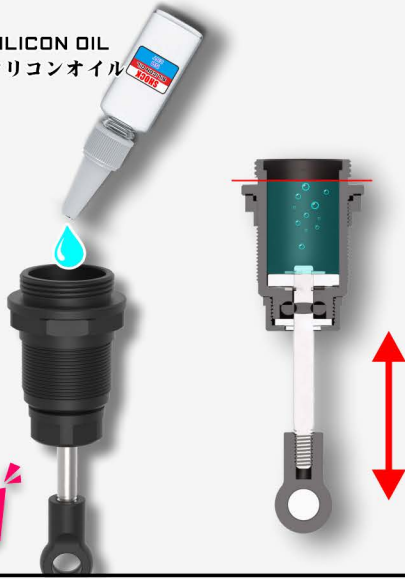

ATTENTION

STEP 5

SHOCK CAP
ショックキャップ

DIAPHRAGM
ダイヤフラム



NOTES: MOVE THE DAMPER SHAFT UP AND DOWN TO REMOVE ANY AIR BUBBLES. LEAVE FOR 5 MINUTES UNTIL ALL AIR BUBBLES ARE REMOVED.
注: ダンパーシャフトを上下に動かして気泡を取り除きます。すべての気泡がなくなるまで5分間放置します。

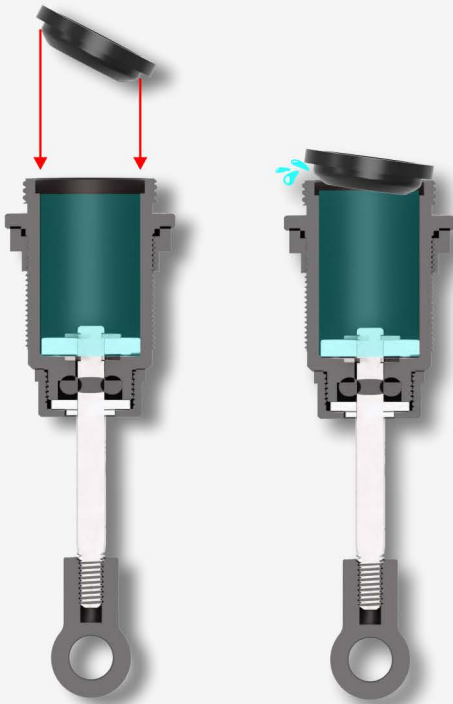

ATTENTION

NOTES: INSTALL THE DIAPHRAGM INTO THE SHOCK BODY AT AN ANGLE AS SHOWN. IT IS NORMAL FOR EXCESS OIL TO LEAK OUT.
注: ダイヤフラムは、図のようにショック本体に対して斜めに取り付ける必要があります。余分なオイルが漏れるのは正常です。

STEP 6

SHOCK SPRING CAP
ショックスプリングキャップ

FRONT SHOCK SPRING
フロントショックスプリング

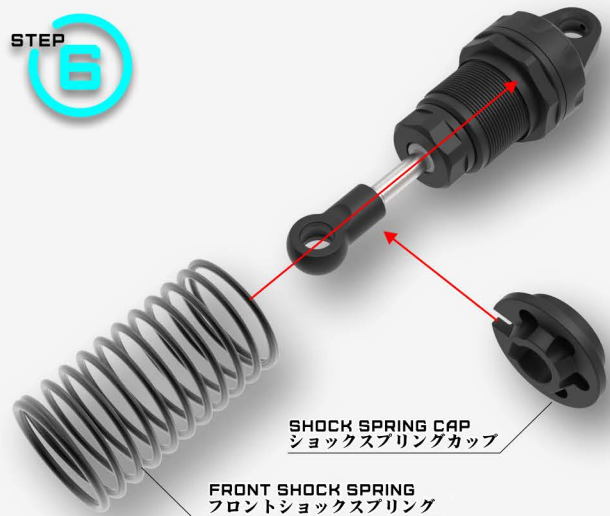

ABSORBER ASSEMBLY アブソーバー組み立て

STEP
7

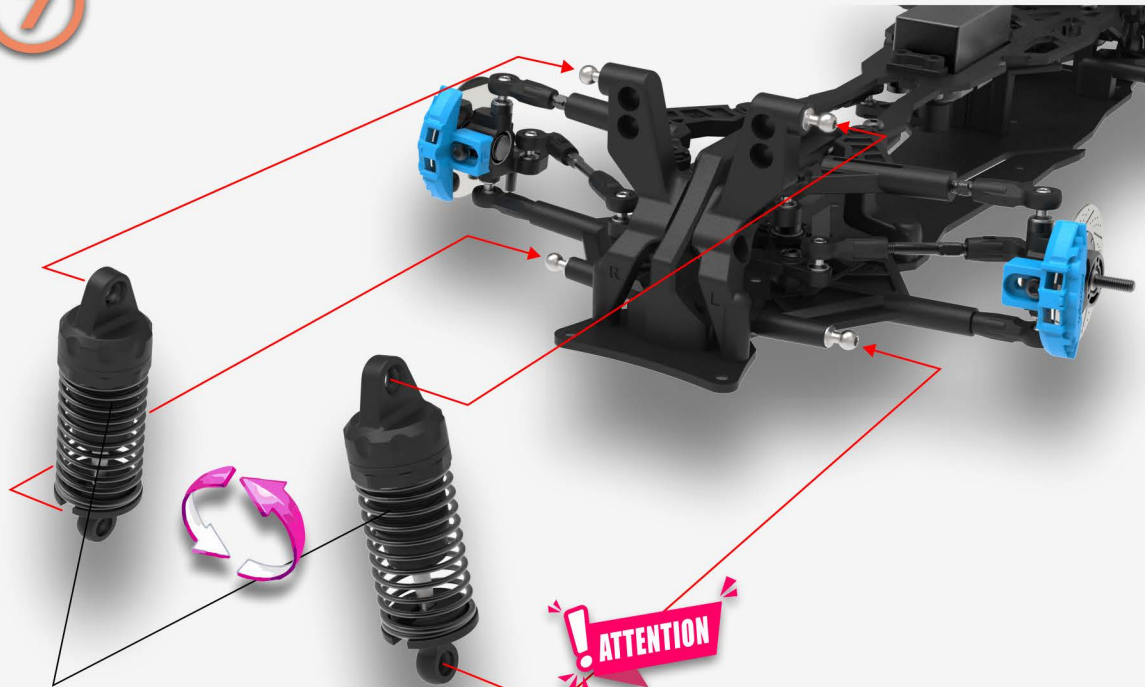

RED COLOUR MARKED
赤色マーク

ATTENTION
NOTES: AFTER ASSEMBLED, IT SHOULD BE ABLE TO MOVE FREELY
注意：組立てた後、スムーズに動作するか確認してください。

STEP
8

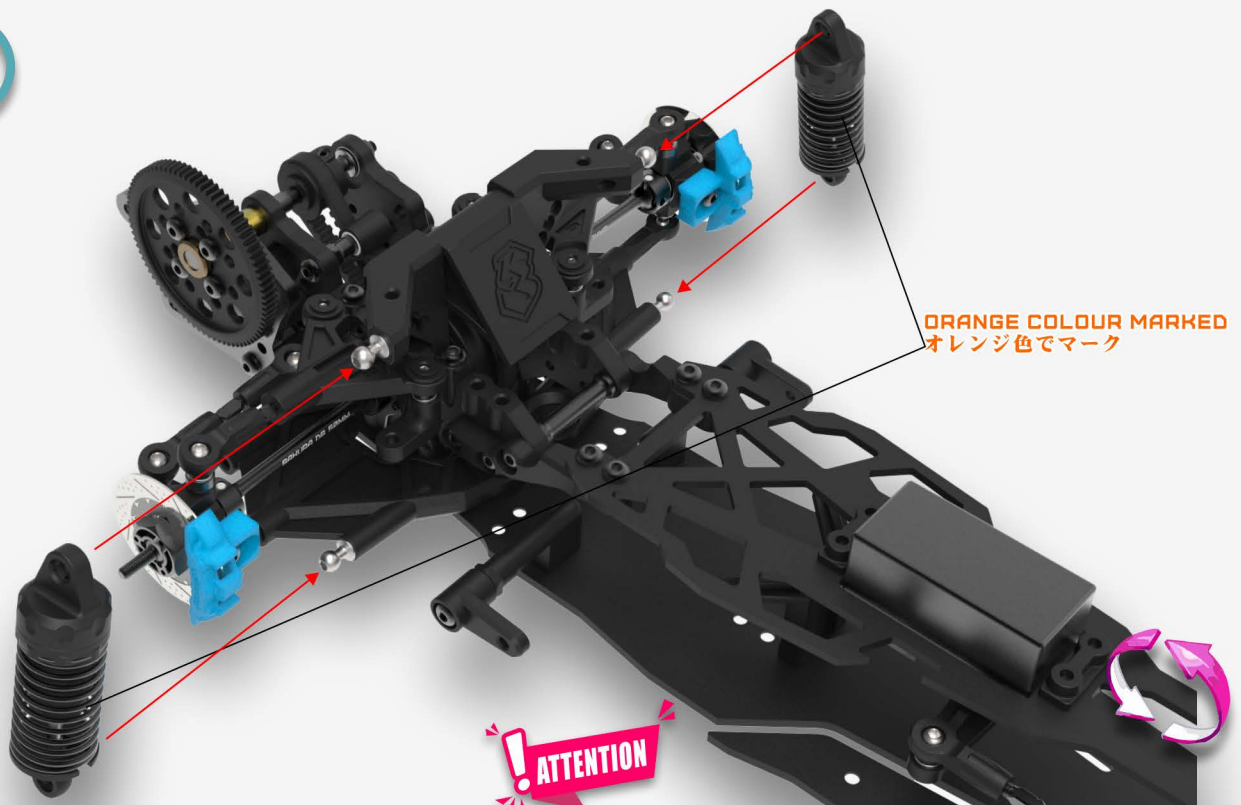

ORANGE COLOUR MARKED
オレンジ色でマーク

ATTENTION
NOTES: AFTER ASSEMBLED, IT SHOULD BE ABLE TO MOVE FREELY
注意：組立てた後、スムーズに動作するか確認してください。

PARTS INCLUDED / 付属パーツ



M3 X 6 FLAT HEAD SCREW [2]
六角皿頭ネジ



FRP REAR BODY MOUNT [1]
FRP製リアボディマウント



M3 X 8 ROUND HEAD SOCKET SCREW [6]
六角穴付きボタンボルト



REAR BODY MOUNT BRACE [1]
リアボディマウントブレース



M3 X 10 ROUND HEAD SOCKET SCREW [4]
六角穴付きボタンボルト



M3 X 22 FLAT HEAD SCREW [2]
六角皿頭ネジ

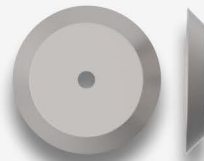

BODY POST DISC 20MM [4]
ボディポストディスク



MAGNET 18MM [4]
マグネット



M3 X 20 FLAT HEAD SCREW [2]
六角皿頭ネジ



RESIN POST 10MM [2]
樹脂製ポスト



RESIN POST 15MM [2]
樹脂製ポスト



RIM 6MM OFFSET [4]
リム 6mmオフセット

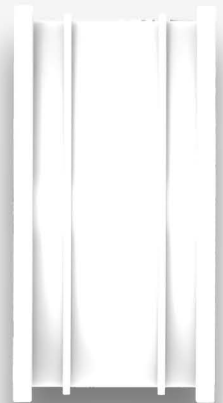

FRONT BUMPER [1]
フロントバンパー



REAR BODY POST [2]
リアボディポスト

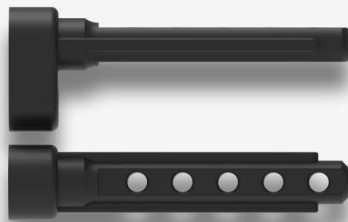

FRONT BODY POST [2]
フロントボディポスト



HIGH DENSITY PE TYRE [4]
高密度PEタイヤ



ELECTRONIC DEVICE ASSEMBLY

電子機器の組み立て

▶ WATCHING ELECTRONIC DEVICE ASSEMBLY

STEP 1

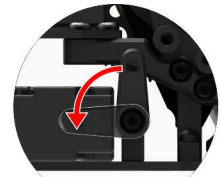
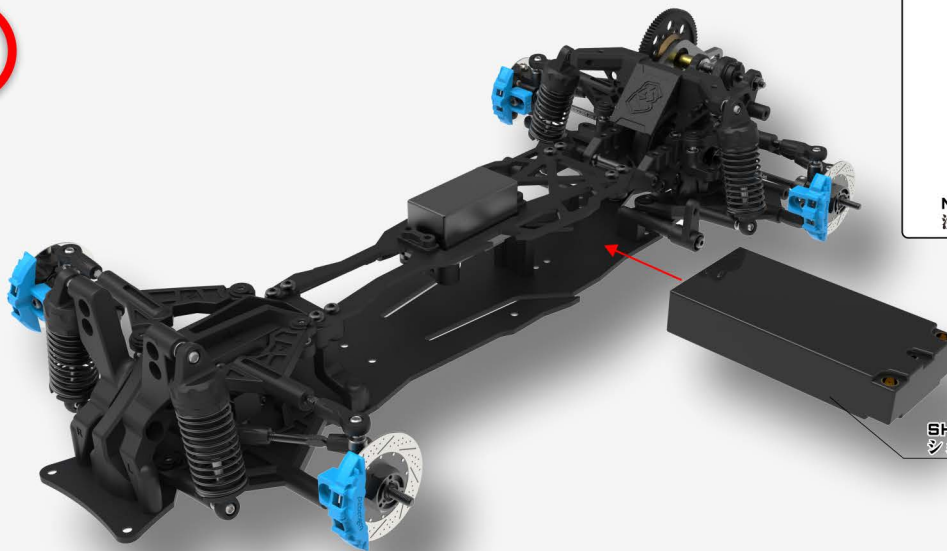

NOTES: RAPID BATTERY RELEASE
注意：バッテリー用便利開閉ロック

SHORTY BATTERY [NOT INCLUDED]
ショートバッテリー (別売)

STEP 2

RECEIVER [NOT INCLUDED]
受信機 (別売)

GYRO [NOT INCLUDED]
ジャイロ (別売)

DOUBLE SIDED TAPE
両面テープ

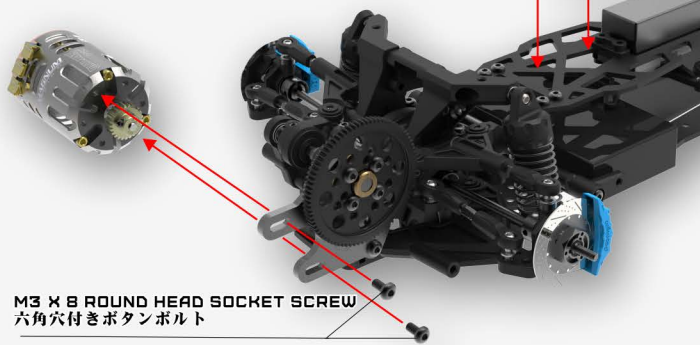

M3 X 8 ROUND HEAD SOCKET SCREW
六角穴付きボタンボルト

STEP 3

ESC [NOT INCLUDED]
ESC (別売り)

DOUBLE SIDED TAPE
両面テープ

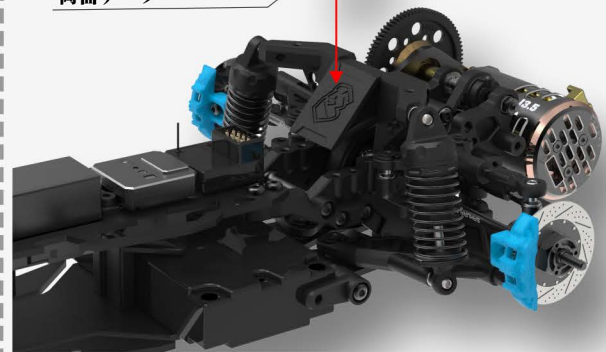

NOTES: MOTOR & PINION
NOT INCLUDED
注：モーター
とピニオンは付属しません

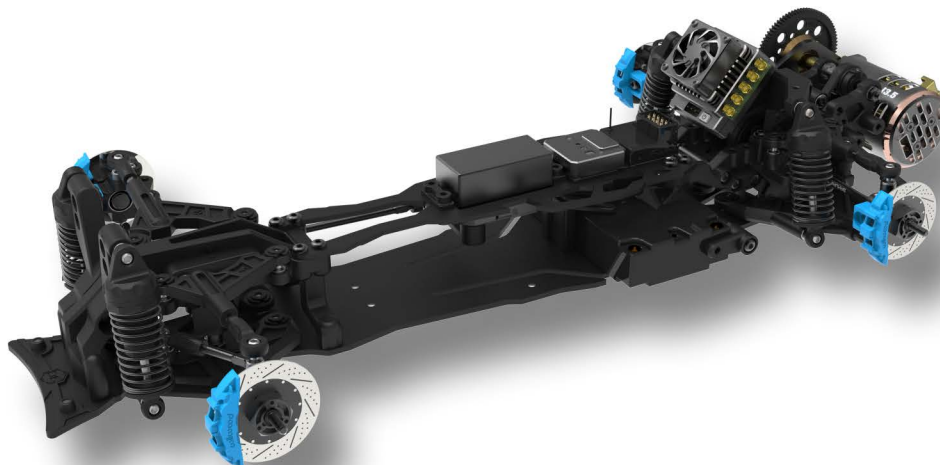

WELL DONE

BODY POST ASSEMBLY

ボディポスト組み立て



WATCHING BODY POST ASSEMBLY

STEP 1

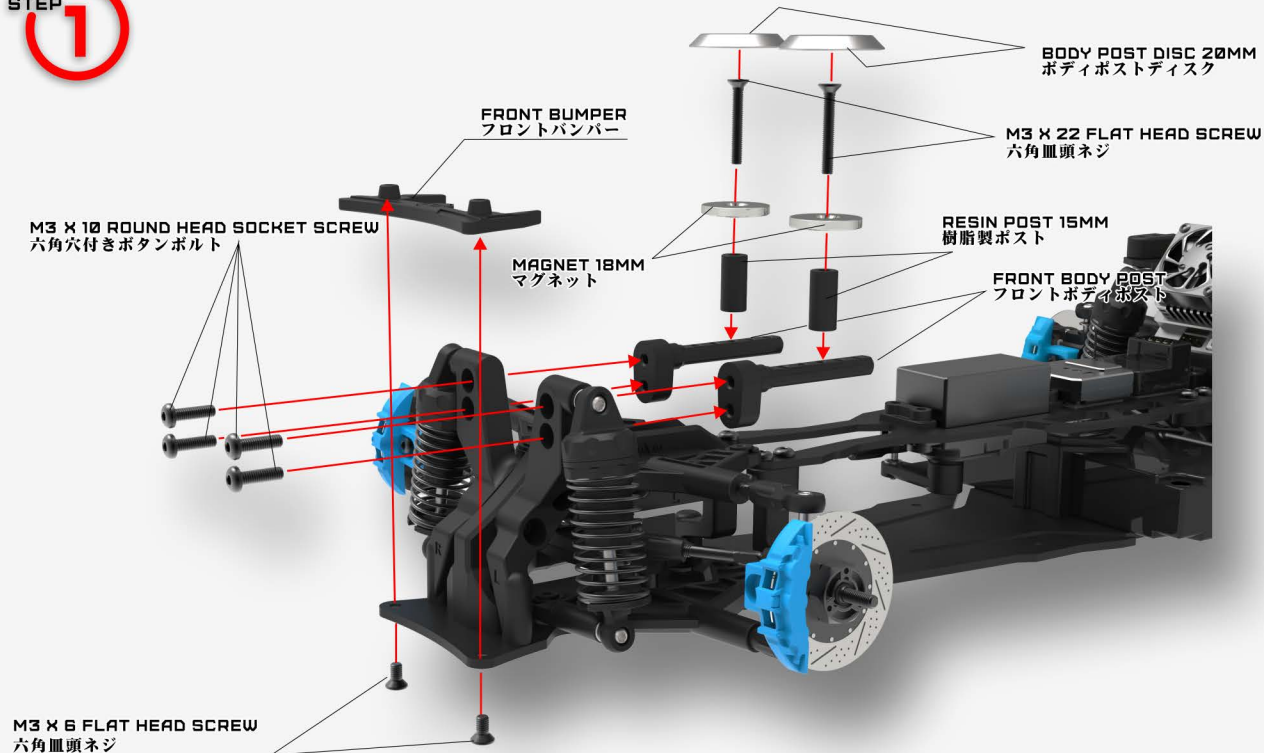

STEP 2

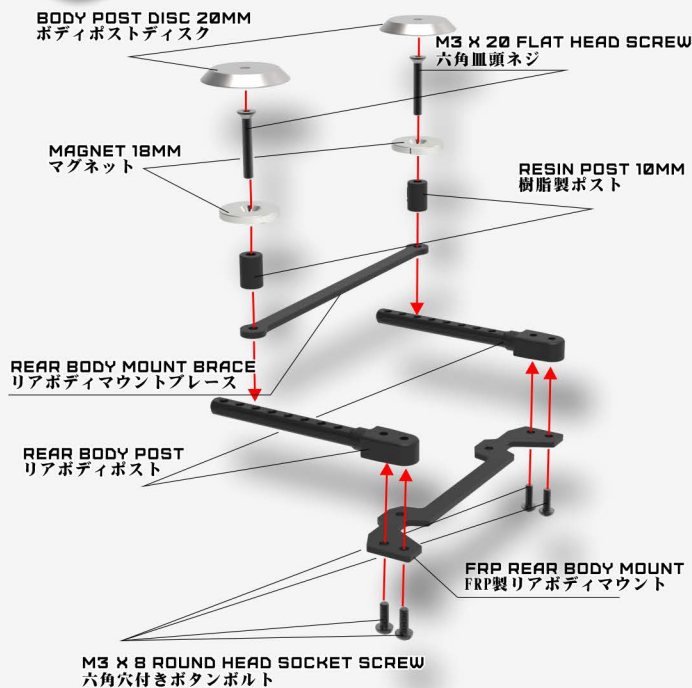

STEP 3

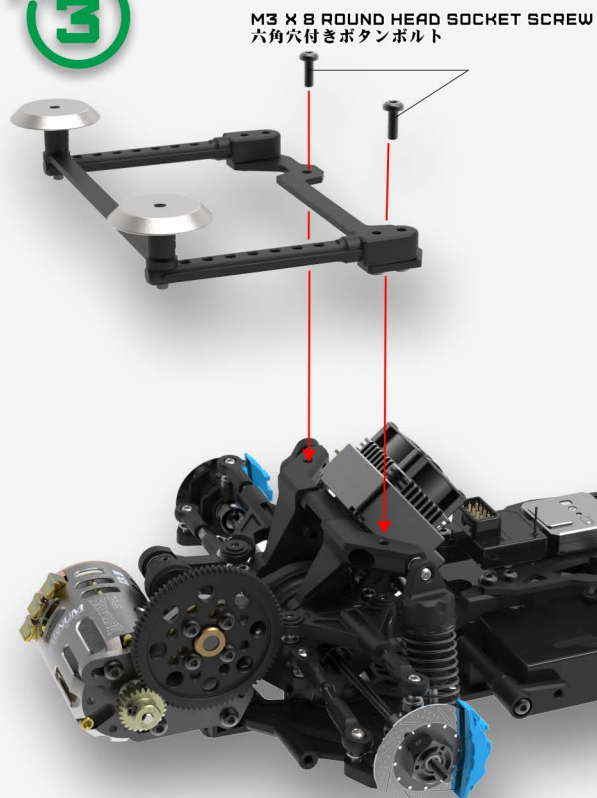

BODY POST ASSEMBLY

ボディポスト組み立て



NOTES: REPEAT THIS PROCEDURE FOR THE OTHER THREE SETS OF WHEEL ASSEMBLIES
注意：他のホイールの組立もステップを繰り返してください。





SAKURA DB SPORT
THE FINEST ENTRY DRIFT CHASSIS

SETTING SHEET

DRIVER
ドライバー

DATE
日付

CIRCUIT
コース

PLACE INDOOR OUTDOOR TRACK CONDITION FLAT BUMPY
環境 インドア アウトドア 路面状況 フラット バンピー

TRACK ASPHALT CARPET POLISH CEMENT PLASTIC TILE
路面 アスファルト カーペット 研磨セメント Pタイル

TRACTION LOW MEDIUM HIGH
グリップ 低い 普通 高い

FRONT

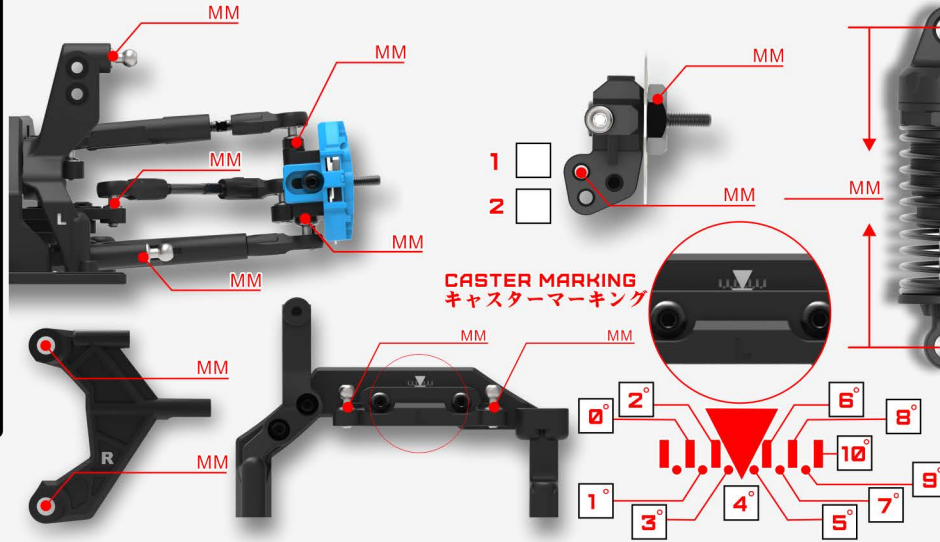

SHOCK ショック	RIDE HEIGHT 車高
OIL オイル	_____ MM
PISTON ピストン	_____ MM
HOLES 穴	_____
DIAPHRAGM ダイヤフラム	<input type="checkbox"/> YES <input type="checkbox"/> NO
REBOUND リバウンド	_____ %
SPRING スプリング	CAMBER キャンバー
	_____ °
	TOE ANGLE トー角
	_____ °
	DROOP ドループ
	_____ MM

NOTES
メモ

REAR

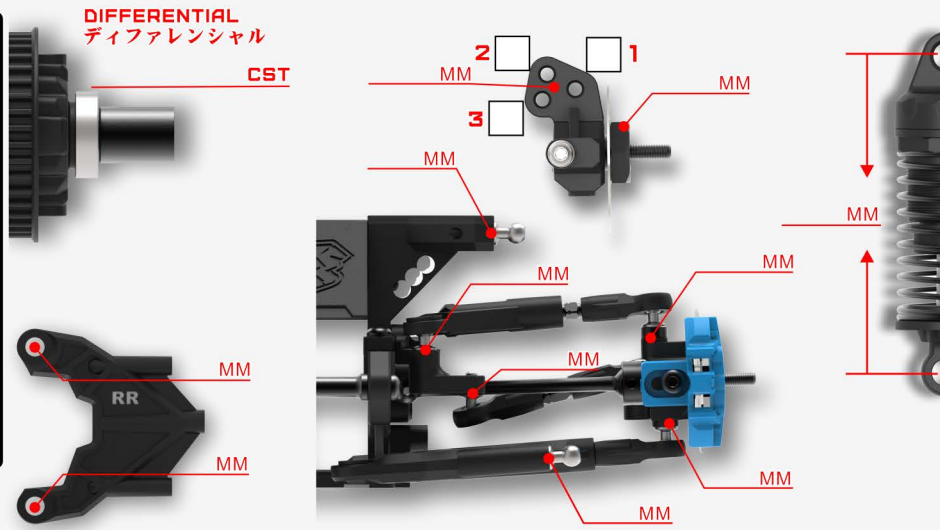

SHOCK ショック	RIDE HEIGHT 車高
OIL オイル	_____ MM
PISTON ピストン	_____ MM
HOLES 穴	_____
DIAPHRAGM ダイヤフラム	<input type="checkbox"/> YES <input type="checkbox"/> NO
REBOUND リバウンド	_____ %
SPRING スプリング	CAMBER キャンバー
	_____ °
	TOE ANGLE トー角
	_____ °
	DROOP ドループ
	_____ MM

NOTES
メモ

OTHER

CHASSIS STRUCTURE | UMR | URR | LRR
シャーシ構造

DRIVETRAIN | BELT | BEVEL | IDLER
ドライブトレイン

SPUR GEAR | **PINION GEAR** | **SERVO**
スパーギア | ピニオンギヤ | サーボ

SERVO HORN | **GYROSCOPE** | **GAIN**
サーボホーン | ジャイロ | ゲイン

_____ MM | _____ | _____ %

ESC | **MOTOR** | **TIMING**
アンプ | モーター | 進角

_____ | _____ | _____ °

BODY | **WING**
ボディ | ウイング

BATTERY | **POSITION** | **WHEELBASE**
バッテリー | 位置 | ホイールベース

_____ | _____ | _____ MM

FRONT	REAR
TIRE タイヤ	TIRE タイヤ
WHEEL ホイール	WHEEL ホイール
OFFSET オフセット	OFFSET オフセット
_____ MM	_____ MM

COMMENTS
コメント

OVERALL WEIGHT | **FRONT AXLE WEIGHT** | **REAR AXLE WEIGHT**
全体の重量 | フロントアクスル重量 | リアアクスル重量

_____ g | _____ g | _____ g



SAK-D601
FRONT LOWER WISHBONE SET
FOR D6
ロアウィッシュボーンセット
¥1100



SAK-D602
FRONT LOWER BUMPER
FOR D6
06用 フロントロアバンパー
¥660



SAK-D603
FIBRE GLASS MAIN CHASSIS
FOR D6
FRP メインシャーシ
¥2200

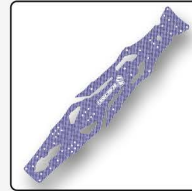

SAK-D603GA/BU
CARBON GRAPHITE MAIN
CHASSIS BLUE COLOURED
C-FRPメインシャーシ ブルー
¥5500

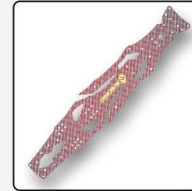

SAK-D603GA/RE
CARBON GRAPHITE MAIN
CHASSIS RED COLOURED
06用 C-FRP メインシャーシ レッド
¥5500

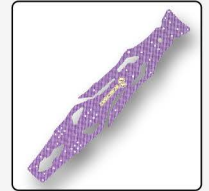

SAK-D603GA/PU
CARBON GRAPHITE MAIN
CHASSIS PURPLE COLOURED
06用 C-FRP メインシャーシ レッド
¥5500



SAK-D604
DUAL WIPER STEERING SET
FOR D6
06用 デュアルワイパー
ステアリングセット
¥880



SAK-D605
STEERING POST SET
M8 X 15.8 FOR D6
06用 ステアリングポストセット
M8 x 15.8
¥880



SAK-D606
REAR LOWER WISHBONES
FOR D6
06用 リアローワー
ウィッシュボーン
¥1100



SAK-D607.G0
3D DECAL 3RACING LOGO
60MM_GOLD
3レーシングロゴ 3D デカール
60mm ゴールド
¥660

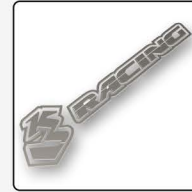

SAK-D607.SI
3D DECAL 3RACING LOGO
60MM_SILVER
3レーシングロゴ 3D デカール
60mm シルバー
¥660



SAK-D608
FRONT BULKHEAD FOR D6
06用 フロントバルクヘッド
¥1320



SAK-D609
COMPOSITE KNUCKLE SET
FOR D6
06用 コンジットナックルセット
¥1100



SAK-D610
DIE-CASTED SMM OFFSET
WHEEL HUB SET FOR D6
ダイキャスト製SMMオフセットホイール
ハブセット
¥1320



SAK-D611
M1.6 X 3 FLAT HEAD SCREW
FOR D6
06用 M1.6 x 3 皿ネジ
¥440



SAK-D612
FRONT OUTER SHAFT FOR D6
06用 フロントアウトシャフト
¥1100



SAK-D613
KNUCKLE STEERING TRAVEL
POST FOR D6
ナックルステアリングトラベル
ポスト
¥880



SAK-D614
SERVO HORN SET FOR D6
06用 サーボホーンセット
¥440



SAK-D615
92MM SERVO ROD FOR D6
06用 92mmサーボロッド
¥660

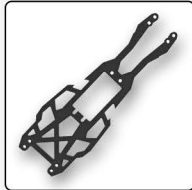

SAK-D616
FIBRE GLASS UPPER DECK
FOR D6
06用 FRP アッパーデッキ
¥1760

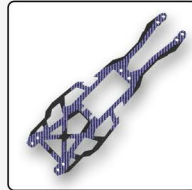

SAK-D616GA/BU
CARBON GRAPHITE BLUE
COLOR UPPER DECK FOR D6
06用 C-FRP アッパーデッキ ブルー
¥3300

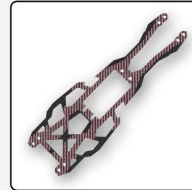

SAK-D616GA/RE
CARBON GRAPHITE RED
COLOR UPPER DECK FOR D6
06用 C-FRP アッパーデッキ レッド
¥3300

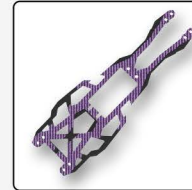

SAK-D616GA/PU
CARBON GRAPHITE PURPLE
COLOR UPPER DECK FOR D6
06用 C-FRP アッパーデッキ パープル
¥3300



SAK-D617
RR UPPER MOTOR PLATE
FOR D6
06用 RRアッパーモータープレート
¥1320



SAK-D618
RR LOWER MOTOR PLATE
FOR D6
06用 RRアッパーモータープレート
¥1320



SAK-D619
MAIN DRIVE SHAFT FOR D6
06用 メインドライブシャフト
¥1100



SAK-D620
COMPOSITE 14T PULLEY SET
FOR D6
06用 コンジット14T
プーリーセット
¥880



SAK-D621
ABSORBER CAP AND SPRING
COVER FOR D6
06用 アブソーバーキャップ&
スプリングカバー
¥660



SAK-D622
M5 X 7 X 11.5 BRASS SPACER
FOR D6
06用 M5 x 7 x 11.5
真鍮スプーサー
¥440



SAK-D623
BEVEL DIFF BEARING POST
FOR D6
06用 M6 x 15.5 ベルトテンション
ポスト
¥660



SAK-D624
M6 X 17 BULKHEAD POST
FOR D6
06用 M6 x 17 バルクヘッド
ポスト
¥440

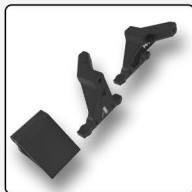

SAK-D625
REAR BULKHEAD COVER
FOR D6
06用 リアバルクヘッドカバー
¥880



SAK-D626
REAR UPPER LINKAGE AND
DECK MOUNT FOR D6
06用 リアアッパーリンク&
デッキマウント
¥880



SAK-D627
REAR BULKHEAD LOWER
STIFFENER FOR D6
06用 リアバルクヘッド
ロアスティフナー
¥880

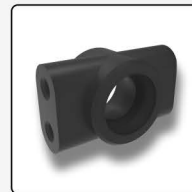

SAK-D628
BEVEL GEAR BULKHEAD
BEARING HOUSING FOR D6
06用 ベベルギアバルクヘッド
ベアリングハウジング
¥660



SAK-D629
BEVEL DIFF BEARING HOUSING
FOR D6
06用 ベベルデフベアリング
ハウジング
¥660



SAK-D630
IDLER GEAR DIFFERENTIAL FOR D6
D6用 アイドラーギヤデフ
¥3960

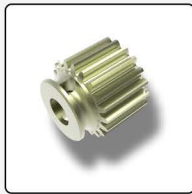

SAK-D631
ALUMINUM IDLER GEAR 20T FOR D6
D6用 アルミ製アイドラーギヤ
¥1320



SAK-D632
MS X23 SHAFT FOR D6
D6用 M5 x 23 シャフト
¥660



SAK-D633
IDLER GEAR 27T FOR D6
D6用 アイドラーギヤ27T
¥440

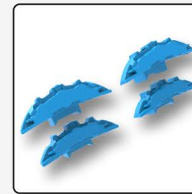

SAK-D634
COMPOSITE CALIPER FOR D6
D6用 コンポジット キャリパー
¥660



SAK-D635
BRAKE DISC FOR D6
D6用 ブレーキディスク
¥1100



SAK-D636
REAR SWING SHAFT FOR D6
D6用 リアスイングシャフト
¥2640



SAK-D637
REAR SWING SHAFT 50MM FOR D6
D6用 リアスイングシャフト 50mm
¥1320



SAK-D638
REAR SWING OUTER SHAFT FOR D6
D6用 リアスイングアウトシャフト
¥1100



SAK-D639
FRONT UPPER WISHBONE FOR D6
D6用 フロントアッパーウィッシュボーン
¥1100



SAK-D640
REAR UPPER WISHBONE FOR D6
D6用 リアアッパーウィッシュボーン
¥1100



SAK-D641
RAPID BATTERY TRAY FOR D6
D6用 ラピッドバッテリートレイ
¥1100



SAK-D642
M10 X 1.2 X 6 POM PISTON SET FOR D6
D6用 M10 x 1.2 x 6 ボンピストンセット
¥880



SAK-D643
BODY POST SET FOR D6
D6用 ボディポストセット
¥1100

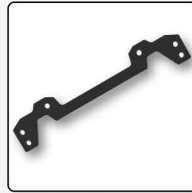

SAK-D644
FIBRE GLASS REAR BODY POST PLATE FOR D6
D6用 FRP リアボディポストボディポストプレート
¥880

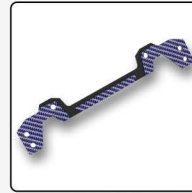

SAK-D644GA/BU
CARBON REAR BODY POST PLATE BLUE COLOUR
D6用 C-FRP リアボディポストボディプレート ブルー
¥1760



SAK-D644GA/RE
CARBON REAR BODY POST PLATE RED COLOUR
D6用 C-FRP リアボディポストボディプレート レッド
¥1760

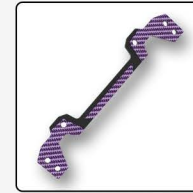

SAK-D644GA/PU
CARBON REAR BODY POST PLATE PURPLE COLOUR
D6用 C-FRP リアボディポストボディプレート パープル
¥1760



SAK-D645
FIBRE GLASS REAR BODY POST STIFFENER PLATE
D6用 FRP リアボディポスト補強プレート
¥880

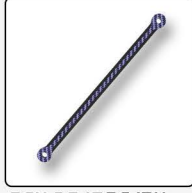

SAK-D645GA/BU
CARBON REAR BODY POST STIFFENER PLATE BLUE COLOUR
D6用 C-FRP リアボディポスト補強プレート ブルー
¥1760

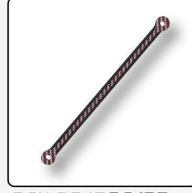

SAK-D645GA/RE
CARBON REAR BODY POST STIFFENER PLATE RED COLOUR
D6用 C-FRP リアボディポスト補強プレート レッド
¥1760

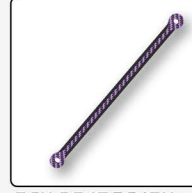

SAK-D645GA/PU
CARBON REAR BODY POST STIFFENER PLATE PURPLE COLOUR
D6用 C-FRP リアボディポスト補強プレート パープル
¥1760



SAK-D646
MS SPOKE V SHAPE 6MM OFFSET FOR D6
D6用 M6スポークVシェイプ 6mm オフセット
¥660



SAK-D647
POLISH CEMENT TIRES FOR D6
D6用 コース専用ドリフトタイヤ
¥660



SAK-D648
M3 SERRATED FACE NUT FOR D6
D6用 M3 鋸歯状ナット
¥660



SAK-C101
GEAR DIFFERENTIAL SET FOR 3RACING CER0
ゼロウルトラ ギヤデフセット
¥3960

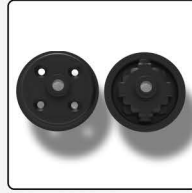

SAK-C101/A
GEAR DIFFERENTIAL HOUSING FOR 3RACING CER0
ゼロウルトラ ギヤデフ ハウジング
¥880

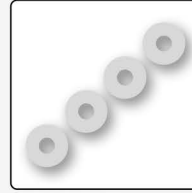

SAK-C101/B
M3.6 X 9.5 X 0.1 SPACER FOR 3RACING CER0
M3.6x9.5x0.1 スペース
¥660

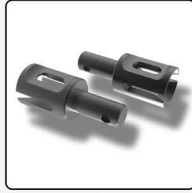

SAK-C101/D
DIFF OUTER JOINT 2MM FOR 3RACING CER0
3RACING Cero Sport用デフアクタージョイント2mm
¥1100



SAK-C101/E
DIFF OUTER JOINT 2MM FOR CER0 SPORT
3RACING Cero Sport用デフアクタージョイント2mm
¥1100



SAK-C109
SUSPENSION PIVOT BUSHING 4.8MM FOR 3RACING CER0
ゼロ サスペンションピボットブッシング 4.8mm
¥660

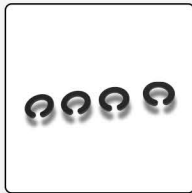

SAK-C113A
LOWER WISHBONE SPACER FOR 3RACING CER0 ULTRA 2.0
Cero Ultra 2.0用ロウワーウィッシュボーンスペーサー
¥440

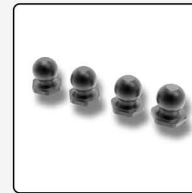

SAK-C114
SUSPENSION PIVOT BALL 4.8MM (STEEL) FOR CER0
ゼロ サスペンションピボットボール 4.8mm S12
¥660



SAK-C115
SUSPENSION PIVOT BALL 4.8MM (TI) FOR 3RACING CER0
ゼロ サスペンションピボットボール 4.8mm 6111
¥1320

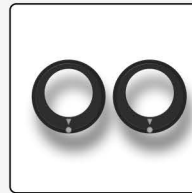

SAK-C121
DIFFERENTIAL BEARING HOUSING HIGH PROFILE
ゼロウルトラ ディフベアリングハウジング ハイプロファイル
¥440

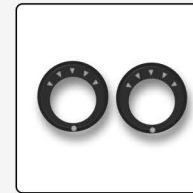

SAK-C122
DIFFERENTIAL BEARING HOUSING LOW PROFILE
ゼロウルトラ ディフベアリングハウジング ロープロファイル
¥440



SAK-C145
M3 X 5 X 1.0 RING
FOR 3RACING CERO
M3x5x1.0リング

¥440



SAK-C148C/U2
REAR SWING SHAFT AXLE
HOUSING FOR CERO VER.2
リアスイングシャフト
アクスルハウジング

¥660



SAK-C150D
BIG BORE LOW PROFILE
ABSORBER DIAPHRAGM
セロ ビッグボア ロープロファイル
アブソーバーダイヤフラム

¥660



SAK-DS124/A
STEERING STEP SCREW
FOR CERO SPORT
セロスポート用
ステアリングステップネジ

¥550



3RAC-BS4806S
STEEL 4.8MM BALL STUD
L=6 (10 PCS)
4.8mm スチールボールスタッド -
L=6mm (10個)

¥660



3RAC-BS4806/TE
7075 ALUMINUM 4.8MM BALL
STUD L=6 (10 PCS)
7075アルミ4.8mm ボールスタッド
L=6mm (10pcs) ティン
チアロンコーティング

¥2200



3RAC-BE4816/U3
4.8MM BALL CAP SET -
16MM, U3
4.8mm ボールキャップセット -
16mm U3

¥330



SAK-F54A
M5 X 6.5 X 2.5 BRASS SPACER
FOR KIT-FFEV0
KIT-FFEV0用M5 x 6.5 x 2.5
ブラススペーサー

¥880



3RAC-SC04
M2 X 6 SOCKET HEAD-SOCKET
(10PCS)
M2 x 6 mm ソケット・ヘッドソケット
(10pcs)

¥440



SAK-F54B
STEERING 5MM FLAT HEAD
WASHER FOR KIT-FFEV0
KIT-FFEV0用 5mm ステアリング
フラットヘッドワッシャー

¥440



3RAC-TR318S
3MM TURNBUCKLE -
18MM (2PCS)
3mm ターンバックル -18mm (2pcs)

¥330

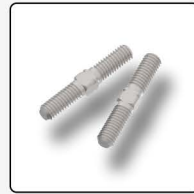

3RAC-TR318
TITANIUM 3MM TURNBUCKLE -
18MM (2 PCS)
6チタン3mmターンバックル -
18mm (2pcs)

¥620



3RAC-TR335
TITANIUM 3MM TURNBUCKLE -
35MM (2 PCS)
6チタン3mmターンバックル -
35mm (2pcs)

¥770



3RAC-TR355S
3MM TURNBUCKLE -
35MM (2 PCS)
3mmターンバックル -
35mm (2pcs)

¥440



SAK-D501
39T METAL GEAR
DIFFERENTIAL FOR D5S
Sakura D5S用ギアテフ39T

¥3520

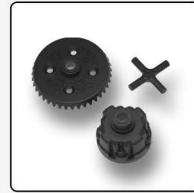

SAK-D501/A
GEAR DIFFERENTIAL HOUSING
FOR SAK-D501
SAK-D501用ギアテフハウジング

¥880



SAK-D501/B
GEAR DIFFERENTIAL OUTER
JOINT 4MM FOR SAK-D501
SAK-D501用ギアテフ
アウトジョイント 4mm

¥1100



SAK-D501/C
GEAR DIFFERENTIAL OUTER
JOINT 2MM FOR D5S
Sakura D5S用ギアテフ
アウトジョイント 2mm

¥880

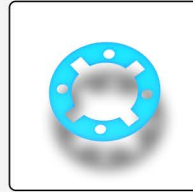

SAK-D501/D
GEAR DIFFERENTIAL GASKET
0.5MM FOR SAK-D501
SAK-D501用ガスケット

¥660

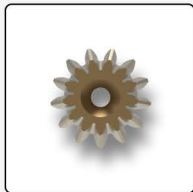

SAK-D511
13T METAL BEVEL GEAR
(1.0 METRIC PITCH) FOR D5S
Sakura D5S用13Tベベルギア

¥990

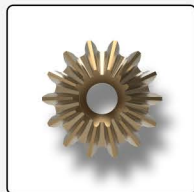

SAK-D512
14T METAL BEVEL GEAR
(0.9) FOR D5S
Sakura D5S用14Tベベルギア

¥990



SAK-D513
BEVEL GEAR SHAFT FOR D5S
Sakura D5S用ベベルギアシャフト

¥550



SAK-D514/A
SPUR GEAR ADAPTOR FOR D5S
Sakura D5S用スパーギアアダプター

¥1100



SAK-D5631
ALUMINUM DRIFT GEAR
ADAPTOR FOR D5
D5アルミドリフトギアアダプター

¥1320



SAK-D5632/BK
SPUR GEAR COVER FOR D5
(BLACK)
D5用スパーギアカバー (ブラック)

¥1540



SAK-D5632/BU
SPUR GEAR COVER FOR D5
(BLUE)
D5用スパーギアカバー (ブルー)

¥1540



SAK-D5632/LB
SPUR GEAR COVER FOR D5
(LIGHT BLUE)
D5用スパーギアカバー
(ライトブルー)

¥1540



SAK-D5632/PK
SPUR GEAR COVER FOR D5
(PINK)
D5用スパーギアカバー
(ピンク)

¥1540



SAK-D5632/PU
SPUR GEAR COVER FOR D5
(PURPLE)
D5用スパーギアカバー
(パープル)

¥1540



SAK-D5632/RE
SPUR GEAR COVER FOR D5
(RED)
D5用スパーギアカバー
(レッド)

¥1540

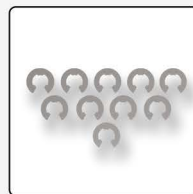

3RAC-ER40
E-CLIP 8.8 X 4 X 0.6MM
-10PCS
E-クリップ 8.8 x 4 x 0.6mm
-10pcs

¥220

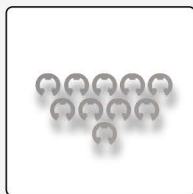

3RAC-ER30
M3 E-CLIP -10PCS
M3 E-クリップ - 10pcs

¥220



3RAC-ER2506
E-CLIP 2.5 X 6 X 0.4 -10PCS
E-クリップ 2.5mm (内径) x 6mm (外径)
x 0.4mm (厚み) - 10枚

¥220



SAK-F78C
M6 X 23 POST FOR KIT-FFEK
BELT SYSTEM
KIT-FFEKベルトシステム用ポスト

¥220

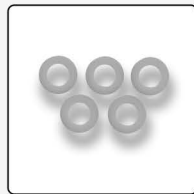

3RAC-P5
P5 O-RING (4.8 X 1.9MM)
P5 O-リング (4.8 x 1.9mm)

¥330



3RAC-TR321S
3MM TURNBUCKLE -21MM
(2 PCS)
3mm ターンバックル - 21mm (2pcs)

¥330



3RAC-TR321
 34 TITANIUM 3MM TURNBUCKLE -
 21MM (2PCS)
 34チタン3mmターンバックル -
 21mm (2pcs)
 ¥620



SAK-408
 UNIVERSAL SHAFT ROLLER
 FOR RACING SAKURA ZERO
 ユニバーサルシャフトローラー
 ¥440



SAK-M6188
 DAMPER BODY REPLACEMENT
 FOR KIT MINI MG #SAK-M618
 M7x11mm (SAK-M618用)
 シンクボディ=交換品
 ¥660



SAK-D638
 LOW FRICTION REAR BELT 183
 (SARAN) FOR SAKURA D3
 SAKURA D3用ローフリクション
 リアベルト 183mm (11本)
 ¥660



SAK-D127U
 DAMPER SHAFT TITANIUM
 COATED FOR SAKURA D3
 SAKURA D3用チタンコーテ
 ィングシフトバースhaft
 ¥1760



SAK-D127
 SHOCK SHAFT (4PCS)
 FOR SAKURA D3
 SAKURA D3用ショックシャフト -
 4pcs
 ¥660



3RAC-P3
 P3 O-RING (2.0 X 1.9MM) (5PCS)
 P3 O-リング (2.0 X 1.9mm) (5pcs)
 ¥330

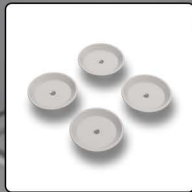

SAK-D4832A
 IRON DISC FOR SAK-D4832
 SAK-D4832マグネット用
 アイロンディスク
 ¥440



SAK-D4832B
 M2.5 X 18 MAGNET
 M2.5 x 18マグネット
 ¥660



3RAC-N130/BL
 3.0MM LOCKNUTS (10PCS) -
 BLACK
 3.0mmロックナット (10個入り) -
 ブラック
 ¥220

NOTE: TO CONVERT TO LRR CONFIGURATION, THE SAK-D618 MOTOR MOUNT IS REQUIRED SEPARATELY
注意: LRR 構成に変換するには、SAK-D618 モーター マウントが別途必要です。



SAK-D618
 LOWER MOTOR PLATE
 FOR D3
 D3用モーターベースプレート
 ¥1320

UMR

BELT DRIVE UPPER MID MOTOR

Instruction Manual

取扱説明書

URR

BELT DRIVE UPPER REAR MOTOR

Instruction Manual

取扱説明書



PLEASE DOWNLOAD THE UMR & URR INSTRUCTION MANUAL FROM THE ABOVE QR
上記のQRからURRとLRRの取扱説明書をダウンロードしてください。



WWW.3RACING.SHOP

OFFICIAL ONLINE SHOP