

# LRR

IDLER DRIVE LOWER REAR MOTOR

## Instruction Manual

### 取扱説明書

#### SAKURA D6 KEY FEATURES:

- \* 3 KIND OF DRIVETRAIN OPTIONS ( BELT / BEVEL / IDLER GEAR )
- \* 3 KIND OF MOTOR POSITION OPTIONS ( UMR / URR / LRR )
- \* NEWLY PIVOT BALL SUSPENSION SYSTEM
- \* SLIM FRONT BULKHEAD WITH CASTER ADJUSTMENT
- \* EMULATION CALIPER AND BRAKE DISC
- \* NEWLY DESIGNED KPI KNUCKLE
- \* NEWLY DESIGNED MAIN CHASSIS LAYOUT
- \* NEWLY DESIGNED UPPER DECK LAYOUT
- \* RAPID BATTERY TRAY
- \* TINY FRONT LOWER BUMPER
- \* NEWLY 6 X 1.3MM PISTON IN ABSORBER
- \* 12MM HEAVY DUTY WHEEL HUB
- \* NEWLY DESIGNED BODY POST WITH STIFFENER
- \* 18MM MAGNET WITH METAL DISC
- \* SPEED CONTROLLER CABLE TERMINAL
- \* REAR WISHBONES WITH FLIP CONVERT WHEELBASE
- \* INFINITY ABSORBER ANGLE ADJUSTMENT
- \* EXTREME STEERING ANGLE
- \* STEERING WIPER WITH VIBRATION RESISTANCE BOLT
- \* 6MM OFFSET TINY 10 SPOKE RIM
- \* DENSITY PE TIRES



SCAN THE QR FOR THE E-CATALOGUE



PARTS SEARCHING



# SAKURA D6 SPORT

THE FINEST ENTRY DRIFT CHASSIS

COPYRIGHT WORLD SPACE CAD INDUSTRIAL LTD. ALL RIGHTS RESERVED





# PRECAUTIONS FOR USE / 使用上の注意

## BEFORE YOU START

BEFORE BUILDING AND OPERATING YOUR KIT-SAKURA D6 SPORT, YOU MUST READ THROUGH ALL OF THE ASSEMBLY INSTRUCTIONS OF THIS INSTRUCTION MANUAL AND FULLY UNDERSTAND THEM TO GET THE MAXIMUM ENJOYMENT AND PREVENT UNNECESSARY DAMAGE. READ CAREFULLY AND FULLY UNDERSTAND THE INSTRUCTIONS BEFORE BEGIN ASSEMBLING. MAKE SURE YOU REVIEW THIS ENTIRE MANUAL. WE CANNOT ACCEPT YOUR KIT-SAKURA D6 SPORT FOR RETURN OR EXCHANGE AFTER IT HAS BEEN PARTIALLY OR FULLY ASSEMBLED.

## 組み立ての前に

KIT-SAKURA D6 SPORTの組み立てと取扱いの前に、必ず取扱説明書にある重要な指示、内容をよく御理解いただきお楽しみください。製品組み立て後には交換、返品はご対応できませんので予めご了承ください。

## CUSTOMER SUPPORT

WE HAVE MADE EVERY EFFORT TO MAKE THESE INSTRUCTIONS AS EASY TO UNDERSTAND AS POSSIBLE. HOWEVER, IF YOU HAVE ANY DIFFICULTIES, PROBLEMS, OR QUESTIONS, PLEASE DO NOT HESITATE TO CONTACT THE 3RACING SUPPORT TEAM AT [SERVICE@3RACING.COM.HK](mailto:SERVICE@3RACING.COM.HK) ALSO, PLEASE VISIT OUR WEB SITE AT [HTTPS://3RACING.SHOP](https://3racing.shop) TO FIND THE LATEST UPDATES, SET UP INFORMATION, OPTION PARTS, AND MANY OTHER GOODIES. WE PRIDE OURSELVES ON TAKING EXCELLENT CARE OF OUR CUSTOMERS.

## サポート

製品に関する操作、取扱いに関する説明はできる限りわかりやすく記載しておりますが、組み立ての過程、または製品使用時にご質問等がある場合はお気軽に3RACING サポートチームのメールアドレス [AS.JP@3RACING.COM.HK](mailto:AS.JP@3RACING.COM.HK) へご連絡ください。(日本語対応) また、弊社ウェブサイト [HTTPS://3RACING.SHOP](https://3racing.shop)では、更新情報やセットアップに関する情報、オプションパーツ及びその他の製品情報をご覧いただけます。お客様に弊社製品を気持ちよくご利用いただく為できる限り対応させていただきます。

## SAFETY PRECAUTIONS

PLEASE READ THE INSTRUCTION MANUAL BEFORE BUILDING AND OPERATING THIS MODEL AND FOLLOW ALL SAFETY PRECAUTIONS. FOR REFERENCE REASONS, PLEASE KEEP THE INSTRUCTION MANUAL AT HAND. FOR PROVIDE THE MAXIMUM PERFORMANCE, WE HAVE A FULL LINE UPGRADE PARTS FOR OUR KIT-SAKURA D6 SPORT. USING ANY THIRD PARTY PARTS ON THIS MODEL WILL VOID GUARANTY IMMEDIATELY. THE BUYER EXPRESSLY AGREE TO INDEMNIFY AND HOLD HARMLESS 3RACING FOR ALL CLAIMS RESULTING DIRECTLY OR INDIRECTLY FROM THE PURCHASE, OWNERSHIP OR USE OF THE PRODUCT.

## 安全にご利用いただく為に

製品の組み立てや取扱いに関し付属の取扱説明書をよくお読みになり安全に留意してにご利用ください取扱説明書はいつでも参照出来る様常にお手元に保管することをお勧め致します。また、本製品は製品性能を最も高めるアップグレードパーツを多く採用し、構成されています。他社製品製パーツ等を使用してのご利用の場合、保証対象外となりますのでご了承ください。

UPDATED INSTRUCTION MANUAL / SET-UP SHEET / GEAR RATIO CHART:  
更新版取扱説明書 / 設定シート / ギヤ比表 :

## SPECIFICATION / 仕様

OVERALL LENGTH:	385MM 全長
WIDTH:	208MM 全幅
HEIGHT:	91MM 全高
WHEELBASE:	257-260MM ホイールベース
APPROX WEIGHT:	660G 重量約
(WITHOUT ELECTRONIC DEVICES)	(電子機器なし)

SAKURA D6 PARTS SEARCHING FOLLOWING QR :  
SAKURA D6 パーツ検索QR



## TOOLS REQUIRED / 必要なツール

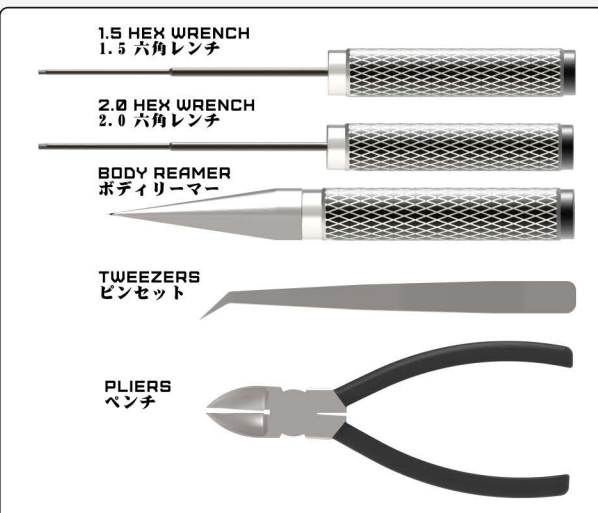

## CONTENTS / 内容

1. FRONT PAGE / 表紙	P1
2. PRECAUTIONS FOR USE / 使用上の注意	P2
3. REMAINING PARTS / 付属部品	P3
4. GEAR DIFFERENTIAL ASSEMBLY / ギヤデフ組み立て	P4-5
5. F AND R SUSPENSION ASSEMBLY / 前後サスペンション組み立て	P6-8
6. BATTERY TRAY ASSEMBLY / バッテリートレイ組み立て	P9
7. BAG 4 PARTS INCLUDED / 付属パーツ	P10
8. FRONT & REAR BULKHEAD ASSEMBLY / フロント&リアバルクヘッド組み立て	P11-15
9. UPPER DECK ASSEMBLY / アッパーデッキ組み立て	P16-17
10. BAG 8 PARTS INCLUDED / 付属パーツ	P18
11. UPPER ARM ASSEMBLY / 上アーム組み立て	P19-20
12. KNUCKLE ARMS ASSEMBLY / ナックルアーム組み立て	P21-22
13. BAG 7 PARTS INCLUDED / 付属パーツ	P23
14. ABSORBER ASSEMBLY / アブソーバー組み立て	P24-25
15. BAG 8 PARTS INCLUDED / 付属パーツ	P26
16. ELECTRONIC DEVICE ASSEMBLY / 電子機器の組み立て	P27
17. BODY POST ASSEMBLY / ボディポスト組み立て	P28-29
18. GEAR RATIO CHART / ギヤ比チャート	P30
19. BLANK SETTING SHEET / ブランク設定シート	P31
20. DEFAULT SETTING SHEET / デフォルト設定シート	P32
21. PARTS LIST / パーツリスト	P33-35
22. END PAGE / 裏表紙	P36

# REMAINING PARTS / 付属部品



CROSS WRENCH [1]  
クロスレンチ



BALL CAP SOCKET [1]  
ボールキャップソケット



M3 X 8MM ROUND HEAD SCREW [2]  
M3 X 8MM ボタンヘッドネジ



DOUBLE SIDED TAPE [1]  
両面テープ

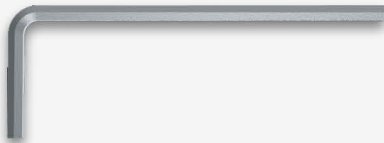

1.3 MM ALLEN KEY [1]  
1.3 MM 六角レンチ



CERAMIC GREASE [1]  
セラミックグリース



SERVO HORN 23T21 [1]  
サーボホーン 23T21  
OPTION FOR SANWA AND KO ETC....



SERVO HORN 25T21 [1]  
サーボホーン 25T21



MOTOR MOUNT A [1]  
モーターマウント A

[ OPTION FOR RR STRUCTURE ]



#100 SILICON OIL [1]  
#100 シリコンオイル



THREAD LOCKER [1]  
ネジロック剤



#50 SILICON OIL [1]  
#50 シリコンオイル

# GEAR DIFFERENTIAL ASSEMBLY

## ギアデフ組み立て



WATCHING GEAR DIFFERENTIAL ASSEMBLY



NOTE: THE CONTENTS OF THE BAG ARE 1:1 SCALE  
注: バッグの内容は1:1スケールです

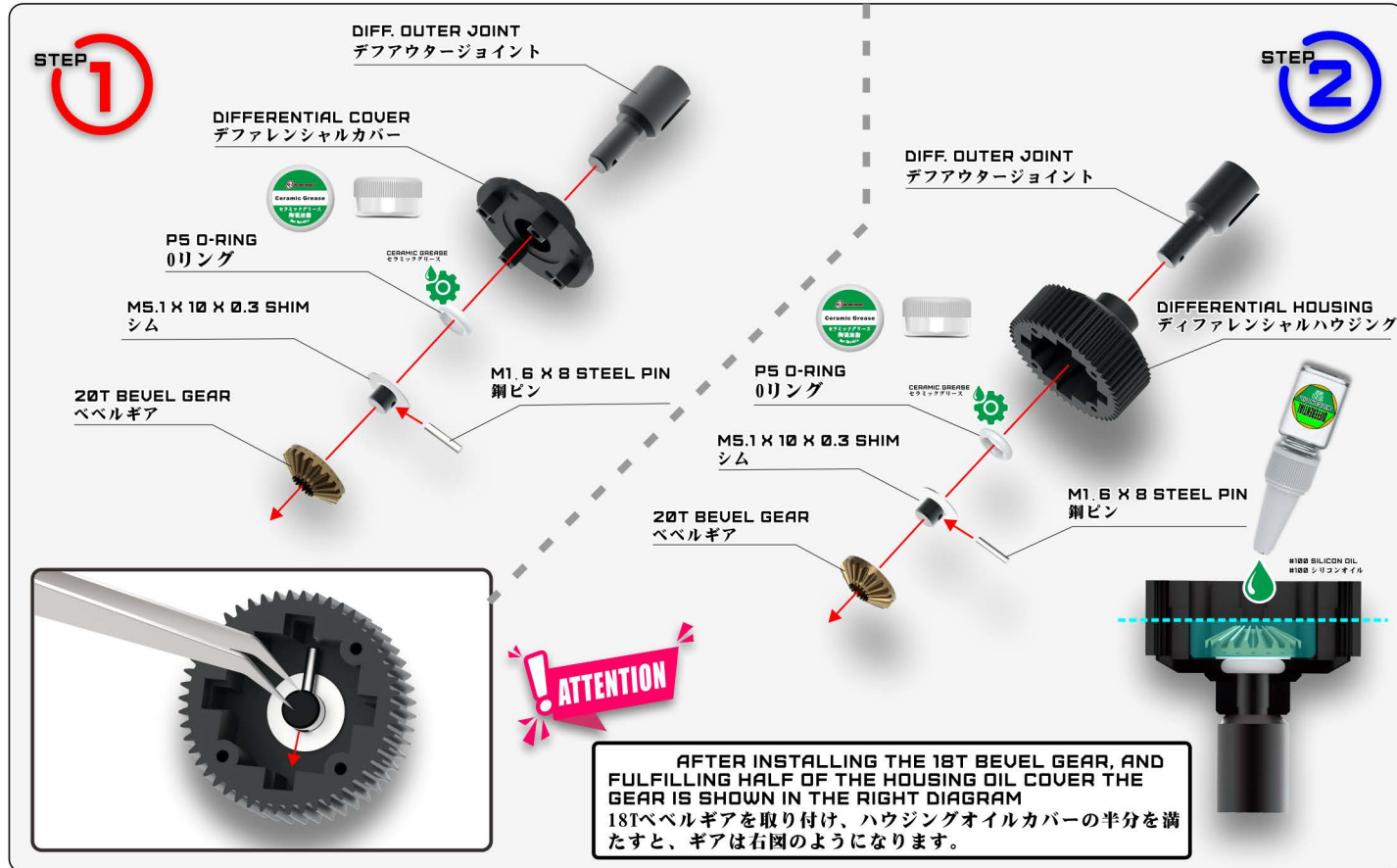



# GEAR DIFFERENTIAL ASSEMBLY

## ギアデフ組み立て

**STEP 3**

M3 X 0.3 SHIM  
シム

12 T BEVEL GEAR  
ベベルギア

DIFFERENTIAL CROSS PIN  
デファレンシャルクロスピン

#100 SILICON OIL  
#100 シリコンオイル

**ATTENTION**

**STEP 4**

M2 X 8 FLAT HEAD SCREW  
六角皿頭ネジ

DIFFERENTIAL GASKET  
デファレンシャルガスケット

**STEP 5**

M10 X 15 X 4 BALL BEARING  
ベアリング

DIFFERENTIAL BEARING HOUSING  
デフベアリングハウジング

**WELL DONE**

AFTER INSTALLING THE 10T BEVEL GEAR, AND FULFILLING THE OIL COVER THE CROSS PIN IS SHOWN IN THE LEFT DIAGRAM. SLOWLY ROTATE THE OUTER JOINT TO REMOVE THE BUBBLES TRAPPED FROM THE BOTTOM.

10Tベベルギヤを取り付け、オイルカバーを装着した後のクロスピンは左図のようになります。アウタージョイントをゆっくり回転させて、ベベルギヤの下に閉じ込められた気泡を除去します。

**2**

M3 X 12 SET SCREW [ 4 ]  
六角穴付き止めねじ

4.8MM RESIN BRUSHING [ 8 ]  
樹脂ブッシュ

4.8MM BALL STUD [ 7 ]  
ボールスタッド

STEERING COUNTERSUNK SPACER [ 2 ]  
ステアリング皿穴スペーサー

5MM RETAINING RING [ 8 ]  
止め輪 (樹脂製)

4.8MM PIVOT BALL [ 8 ]  
ピボットボール

4.8MM BALL END CAP [ 4 ]  
ボールエンドキャップ

M3 X 6 FLAT HEAD SCREW [ 12 ]  
六角皿頭ネジ

FRONT LOWER SUSPENSION ARMS [ 1 PAIRS ]  
フロントロアササーム

REAR LOWER SUSPENSION ARMS [ 1 PAIRS ]  
リアロアササーム

# F AND R SUSPENSION ASSEMBLY

## 前後サスペンション組み立て



WATCHING SUSPENSION ASSEMBLY



M3 X 6 X 2.5 BEARING [ 2 ]  
ベアリング



M5 X 6.5 X 2.5 COPPER SPACER [ 2 ]  
銅スペーサー



STEERING WIPERS SET [ 1 PAIRS ]  
ステアリングワイパーセット



STEERING BOLT [ 2 ]  
ステアリングボルト



M3 X 0.2 SHIM [ 4 ]  
シム



M5 X 8 X 2.5 BEARING [ 4 ]  
ベアリング



M2.5 X 6 HEX SOCKET  
CAP SCREW [ 2 ]  
六角穴付ボルト



STEERING BRIDGE [ 1 ]  
ステアリングブリッジ



STEERING POST [ 2 ]  
ステアリングポスト

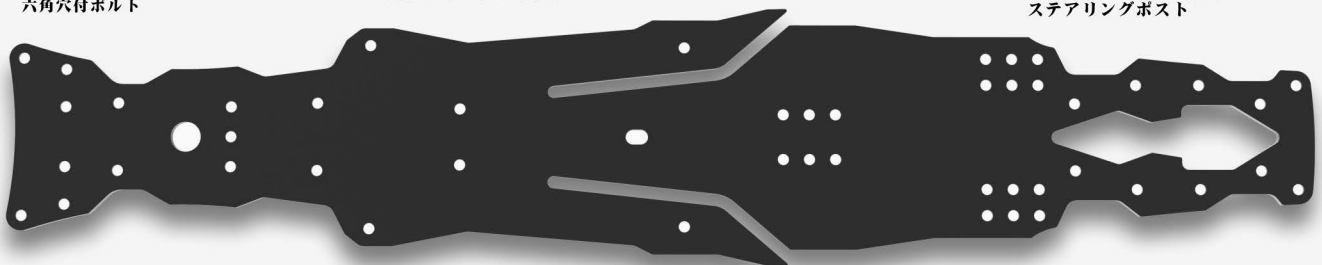

FRP MAIN CHASSIS [ 1 ]  
FRP製メインシャーシ

\*ALL OF THE SHIMS, SPACERS, PINS, SCREWS AND BEARINGS ARE 1:1 SCALE  
すべてのシム、スペーサー、ピン、ネジ、ベアリングは 1:1 スケールです

### STEP 1 FRONT

FRONT LOWER SUSPENSION ARMS  
フロントロアササーム

4.8MM BALL STUD  
ボールスタッド

M3 X 12 SET SCREW  
六角穴付き止めねじ

4.8MM RESIN BRUSHING  
樹脂ブッシュ

4.8MM BALL END CAP  
ボールエンドキャップ

SMM RETAINING RING  
止め輪 (樹脂製)



WELL DONE

ATTENTION

NOTES: USE A BALL-END SOCKET TO ACCESS THE LINKAGE ASSEMBLY.  
注意: リンケージを組み立てるには、ボールエンドソケットを使用してください。

### STEP 2 REAR

REAR LOWER SUSPENSION ARMS  
リアロアササーム

4.8MM BALL STUD  
ボールスタッド

M3 X 12 SET SCREW  
六角穴付き止めねじ

4.8MM RESIN BRUSHING  
樹脂ブッシュ

4.8MM BALL END CAP  
ボールエンドキャップ

SMM RETAINING RING  
止め輪 (樹脂製)



WELL DONE

ATTENTION

NOTES: PLEASE REPEAT THE STEP FOR THE RIGHT-SIDE ASSEMBLY

注意: 別方向の組立はステップを繰り返してください。



# F AND R SUSPENSION ASSEMBLY

## 前後サスペンション組み立て

STEP 3

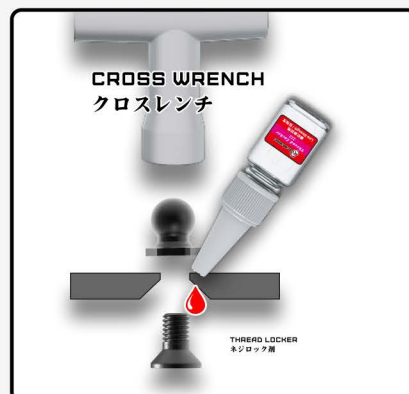
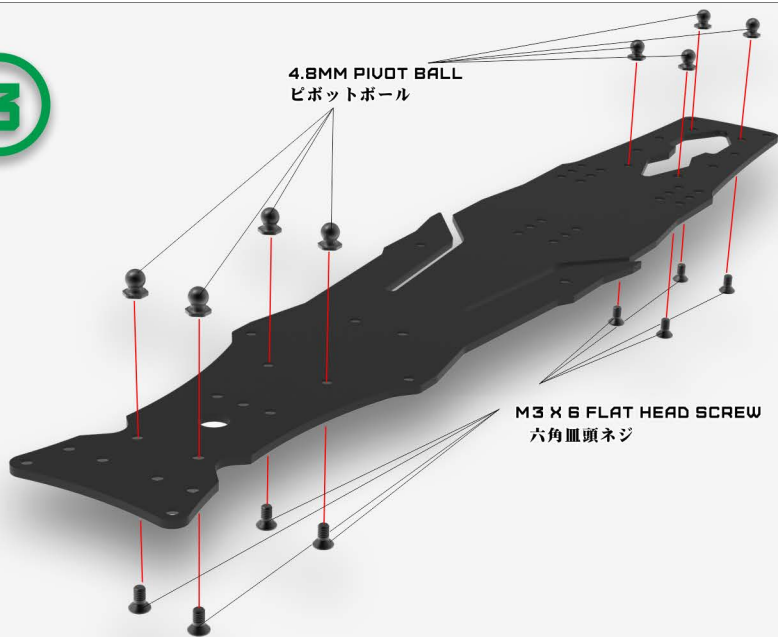

STEP 4

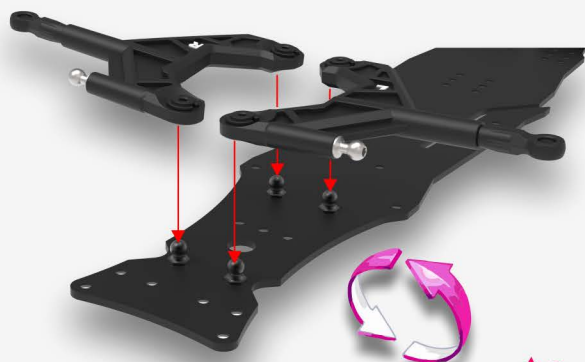

STEP 5

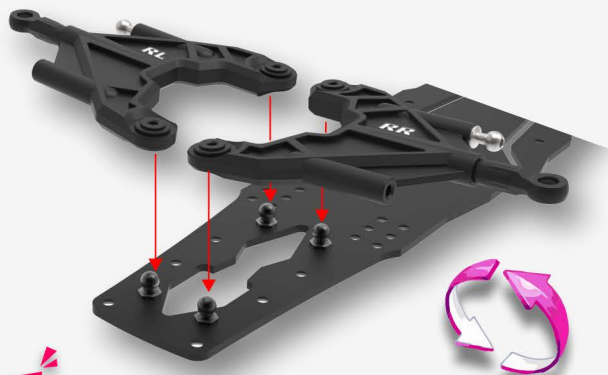

**ATTENTION**

NOTES: AFTER ASSEMBLED, IT SHOULD BE ABLE TO MOVE FREELY  
注意：組立てた後、スムーズに動作するか確認してください。

STEP 6

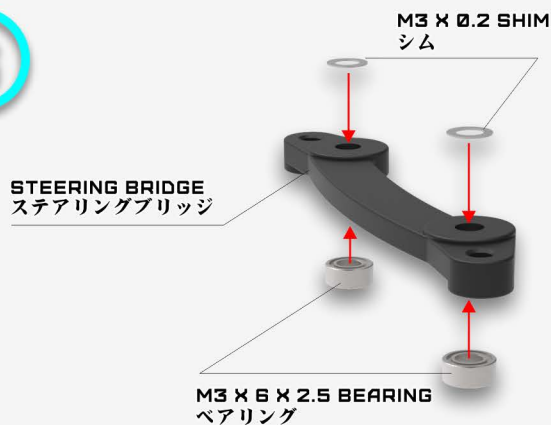

# F AND R SUSPENSION ASSEMBLY

## 前後サスペンション組み立て

STEP 7

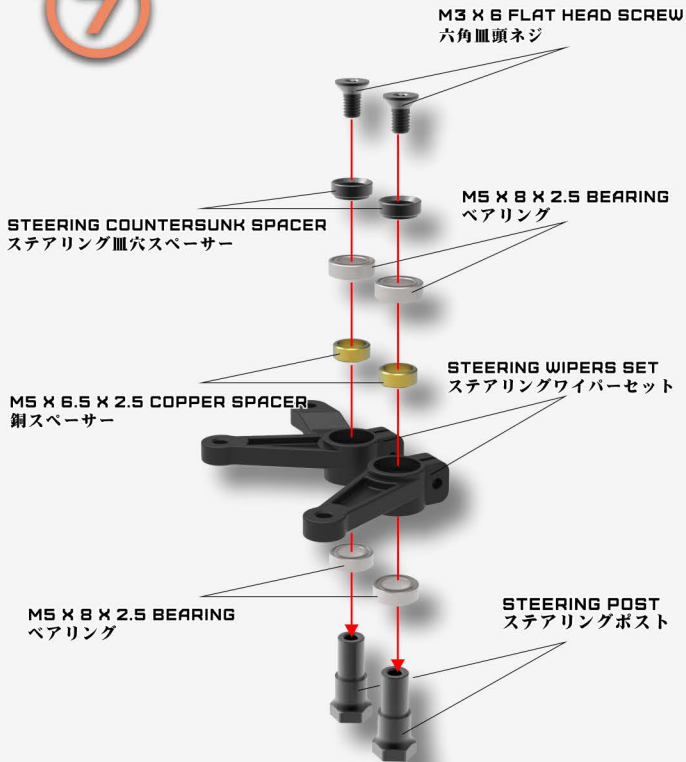

STEP 8

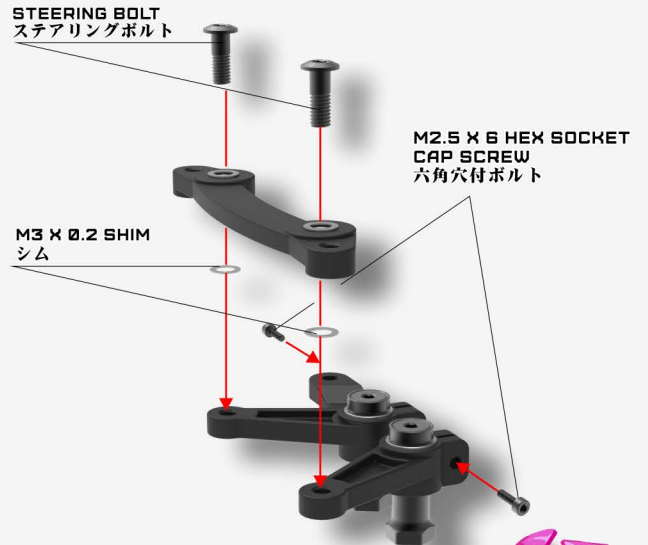

**! ATTENTION**

NOTES: AFTER ASSEMBLED, IT SHOULD BE ABLE TO MOVE FREELY  
注意：組立てた後、スムーズに動作するか確認してください。

STEP 9

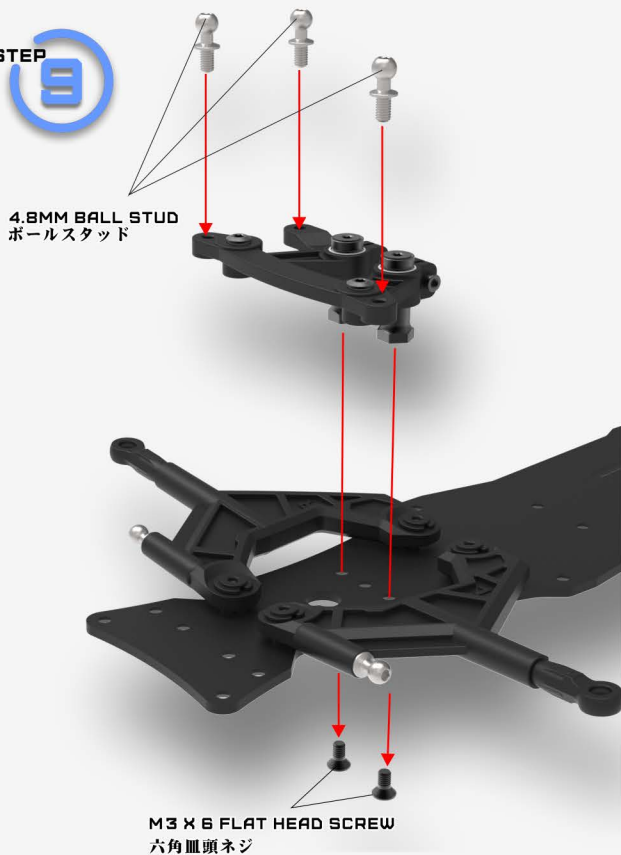

**! ATTENTION**

**WELL DONE**

NOTES: AFTER ASSEMBLED, IT SHOULD BE ABLE TO MOVE FREELY  
注意：組立てた後、スムーズに動作するか確認してください。



# PARTS INCLUDED / 付属パーツ

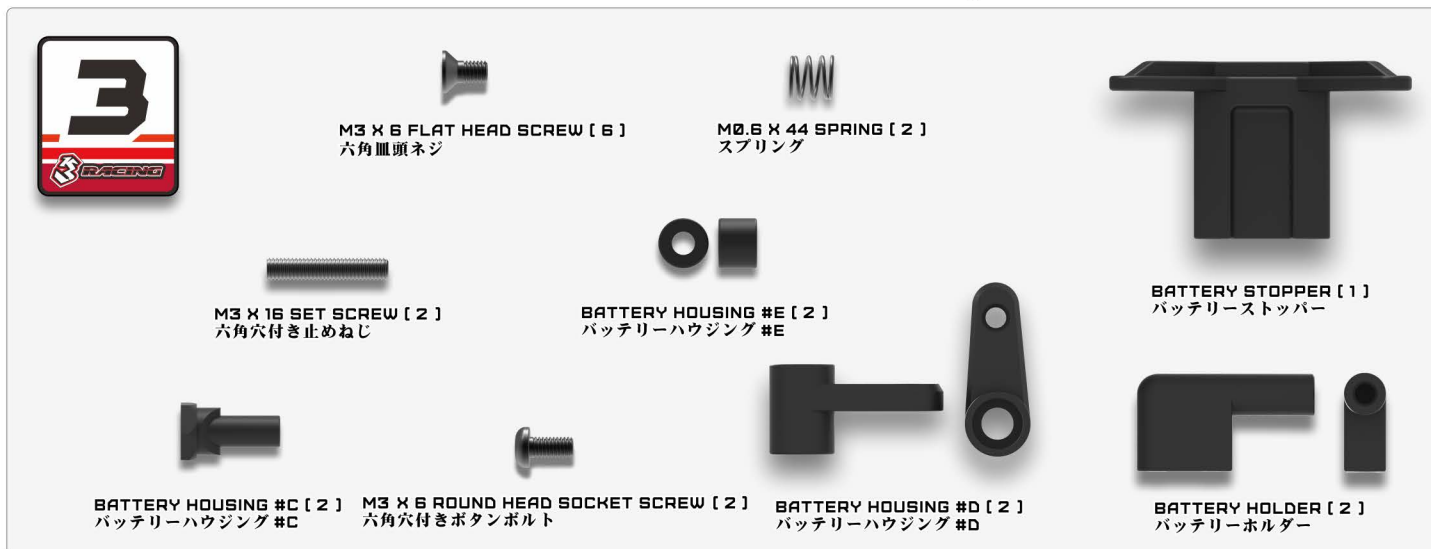

## BATTERY TRAY ASSEMBLY バッテリートレイ組み立て

NOTE: THE CONTENTS OF THE BAG ARE 1:1 SCALE  
注: バッグの内容は1:1スケールです

WATCHING BATTERY TRAY ASSEMBLE

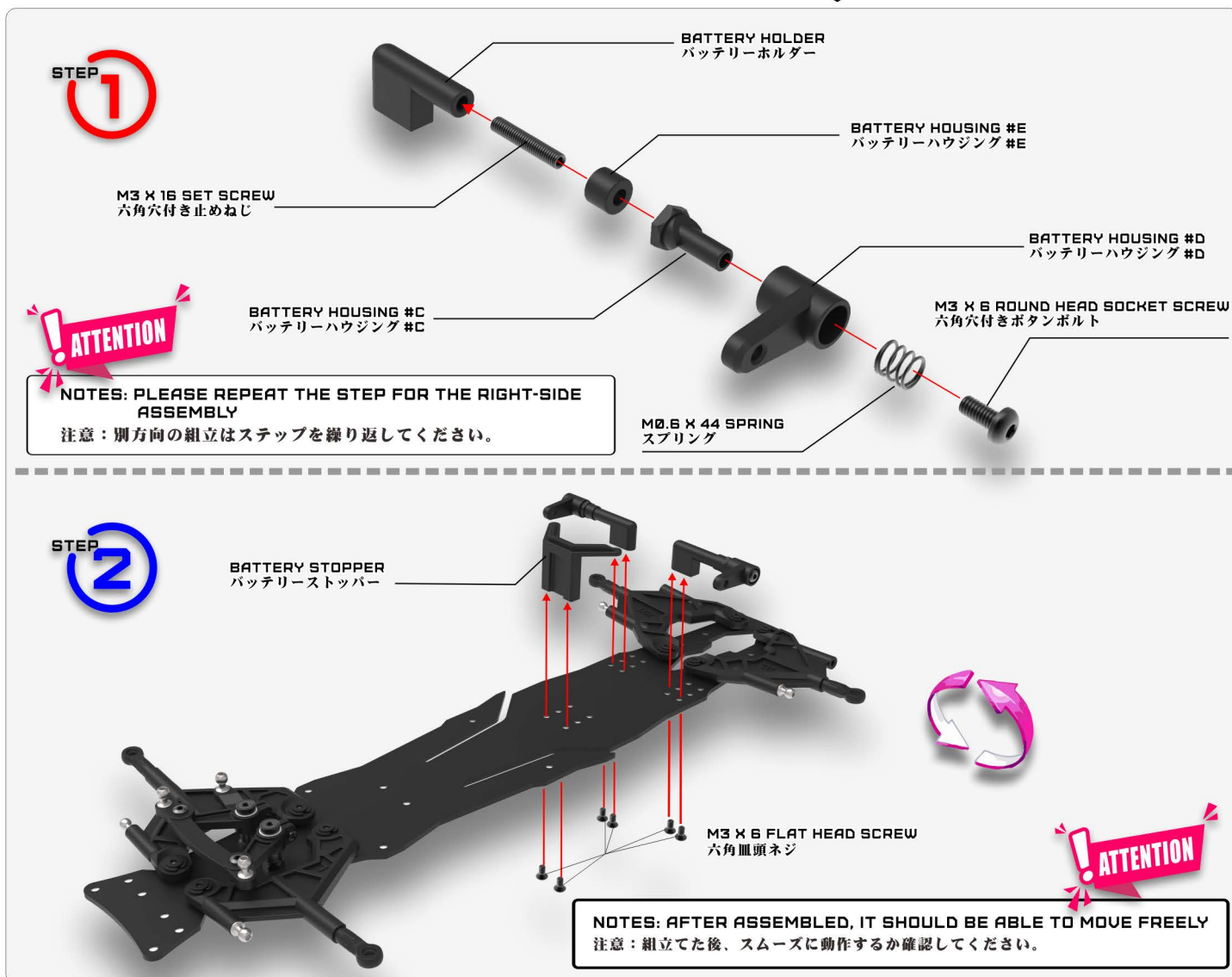

# PARTS INCLUDED / 付属パーツ



IDLER GEAR 27T [ 2 ]  
アイドラーギア



FRONT UPPER ARM MOUNT [ 1 PAIRS ]  
フロントアッパーアームマウント

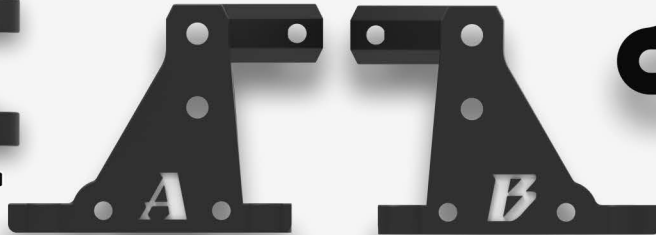

REAR SHOCK TOWER [ 1 PAIRS ]  
リアショックタワー

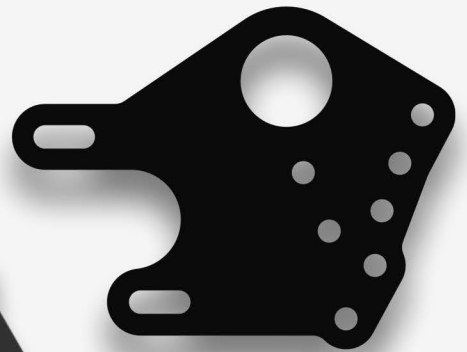

MOTOR PLATE [ 1 ]  
モータープレート



FRONT SHOCK TOWER [ 1 PAIRS ]  
フロントショックタワー



REAR UPPER ARM MOUNT [ 2 ]  
リアアッパーアームマウント



MOTOR MOUNT B [ 1 ]  
モーターマウントB



UPPER DECK MOUNT [ 1 PAIRS ]  
アッパーデッキマウント

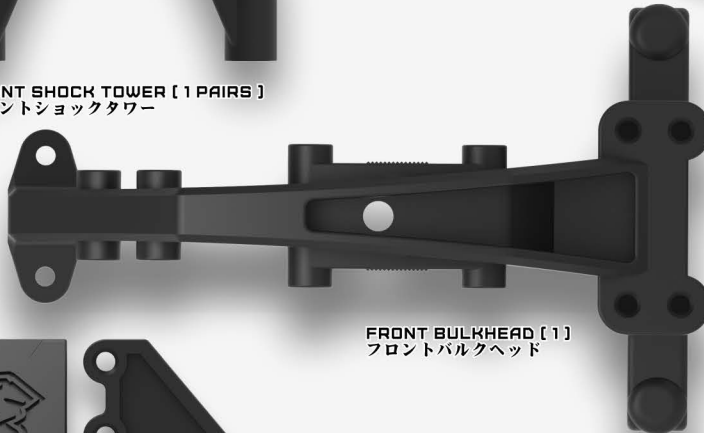

FRONT BULKHEAD [ 1 ]  
フロントバルクヘッド



ESC TRAY [ 1 ]  
ESCトレイ



REAR BULKHEAD [ 1 PAIRS ]  
リアバルクヘッド



# PARTS INCLUDED / 付属パーツ

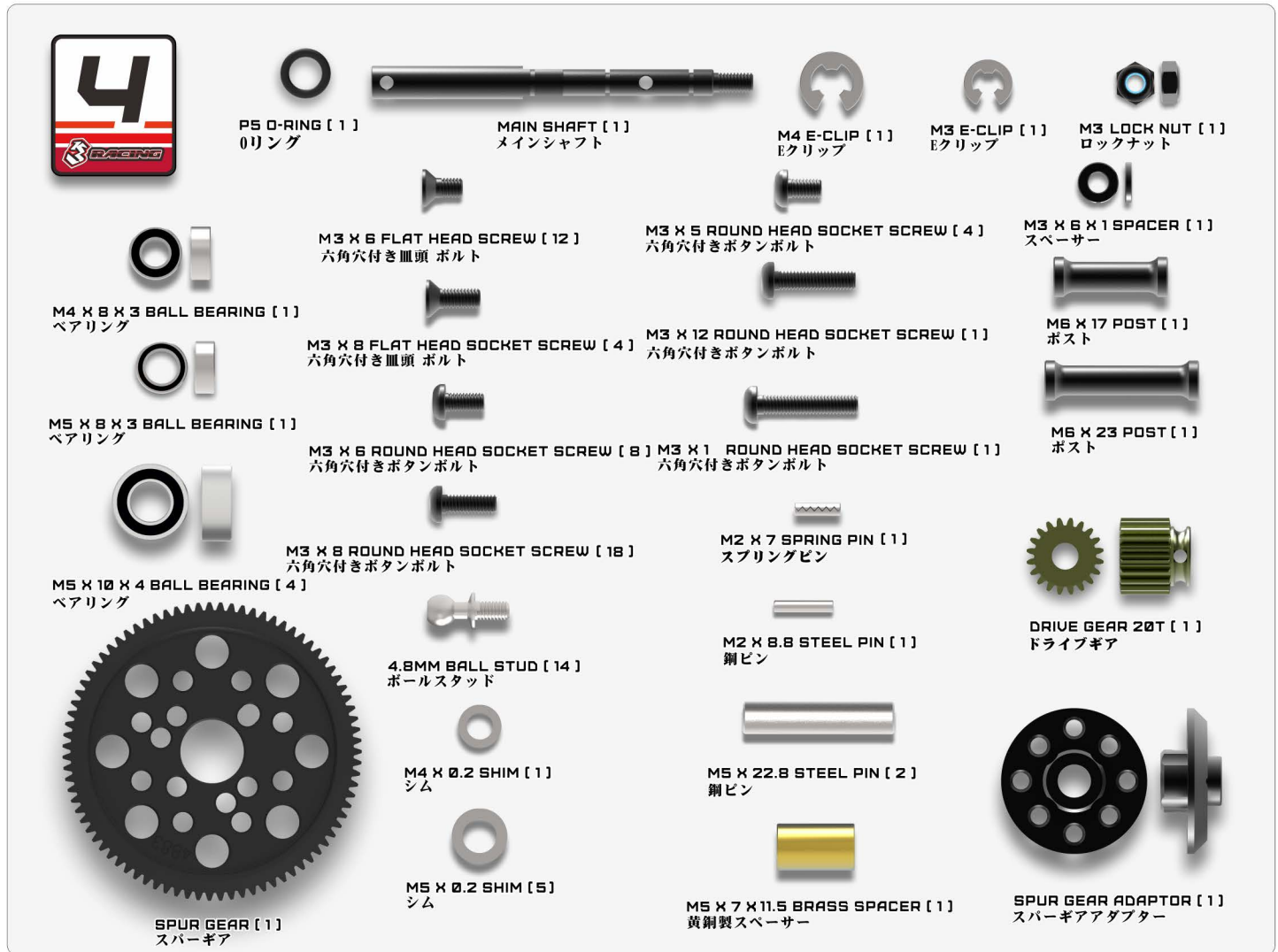

## FRONT & REAR BULKHEAD ASSEMBLY フロント&リアバルクヘッド組み立て

NOTE: THE CONTENTS OF THE BAG ARE 1:1 SCALE  
注: バッグの内容は1:1スケールです

 WATCHING FRONT & REAR BULKHEAD ASSEMBLY

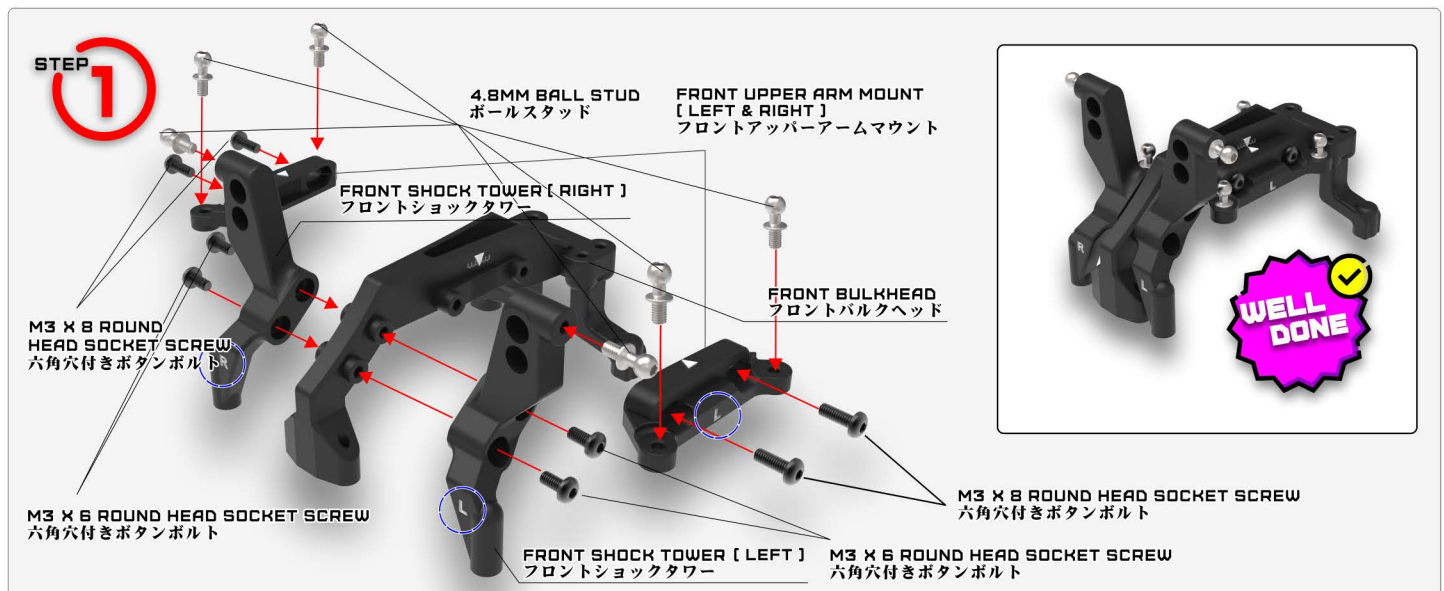

# FRONT & REAR BULKHEAD ASSEMBLY フロント&リアバルクヘッド組み立て

STEP 2

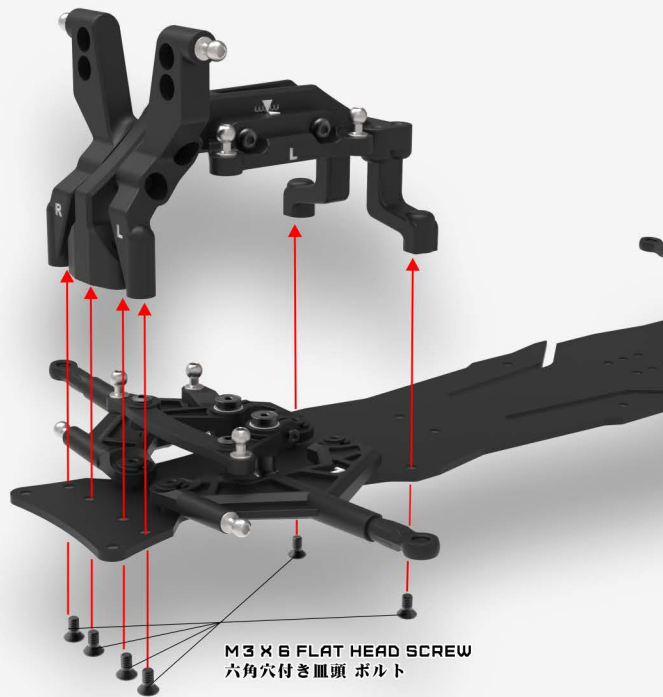

M3 X 6 FLAT HEAD SCREW  
六角穴付き皿頭 ボルト



WELL DONE

STEP 3

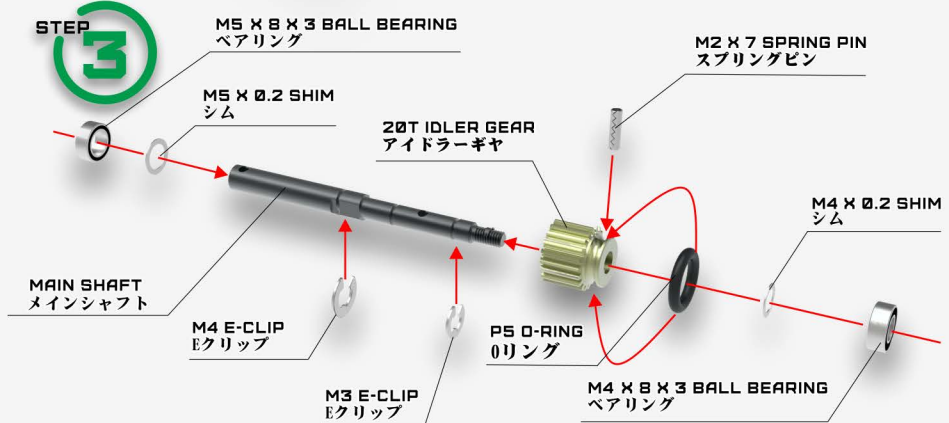

M5 X 8 X 3 BALL BEARING  
ベアリング

M5 X 0.2 SHIM  
シム

20T IDLER GEAR  
アイドラーギヤ

M2 X 7 SPRING PIN  
スプリングピン

MAIN SHAFT  
メインシャフト

M4 E-CLIP  
Eクリップ

M3 E-CLIP  
Eクリップ

P5 O-RING  
Oリング

M4 X 8 X 3 BALL BEARING  
ベアリング

M4 X 0.2 SHIM  
シム



WELL DONE

STEP 4

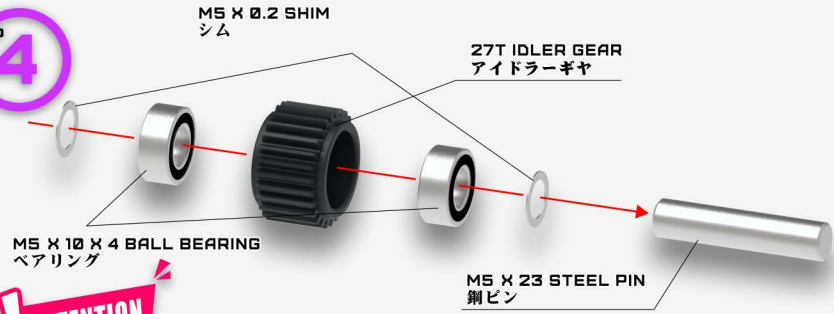

M5 X 0.2 SHIM  
シム

27T IDLER GEAR  
アイドラーギヤ

M5 X 10 X 4 BALL BEARING  
ベアリング

M5 X 23 STEEL PIN  
鋼ピン

**ATTENTION**

NOTES: PLEASE REPEAT THE STEP FOR THE 2 SETS OF ASSEMBLY  
注意：組み立てを2セット繰り返してください。



WELL DONE



# FRONT & REAR BULKHEAD ASSEMBLY

## フロント&リアバルクヘッド組み立て



SAKLRA D6 SPORT  
THE FINEST ENTRY DRIFT CHASSIS

**STEP 5**

M3 X 12 ROUND HEAD SOCKET SCREW  
六角穴付きボタンボルト

UPPER DECK MOUNT [ LEFT ]  
アッパーデッキマウント

M3 X 6 ROUND HEAD SOCKET SCREW  
六角穴付きボタンボルト

M3 X 8 ROUND HEAD SOCKET SCREW  
六角穴付きボタンボルト

REAR BULKHEAD [ LEFT ]  
リアバルクヘッド

M6 X 17 POST  
ポスト

MOTOR MOUNT B  
モーターマウントB

M3 X 15 ROUND HEAD SOCKET SCREW  
六角穴付きボタンボルト

M6 X 23 POST  
ポスト

REAR BULKHEAD [ RIGHT ]  
リアバルクヘッド

UPPER DECK MOUNT [ RIGHT ]  
アッパーデッキマウント

M3 X 6 X 1 SPACER  
スペーサー

M3 LOCK NUT  
ロックナット

M3 X 6 ROUND HEAD SOCKET SCREW  
六角穴付きボタンボルト

M3 X 12 ROUND HEAD SOCKET SCREW  
六角穴付きボタンボルト

**STEP 6**

4.8MM BALL STUD  
ボールスタッド

ESC TRAY  
ESCトレイ

M3 X 8 ROUND HEAD SOCKET SCREW  
六角穴付きボタンボルト

REAR SHOCK TOWER A  
リアショックタワー

REAR SHOCK TOWER B  
リアショックタワー

**WELL DONE**

**STEP 7**

**STEP 8**

M3 X 8 ROUND HEAD SOCKET SCREW  
六角穴付きボタンボルト

# FRONT & REAR BULKHEAD ASSEMBLY フロント&リアバルクヘッド組み立て

STEP 9

4.8MM BALL STUD  
ボールスタッド

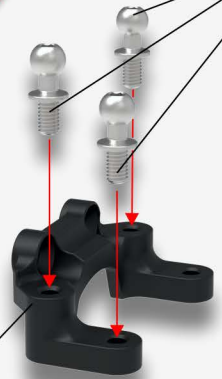

REAR UPPER ARM MOUNT  
リアアッパーアームマウント

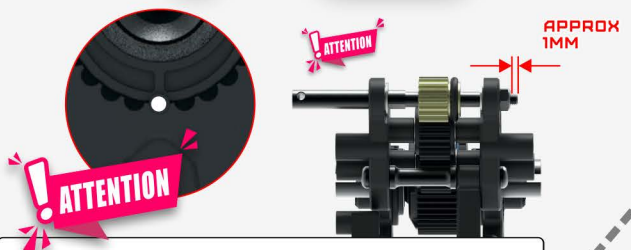

NOTES: PLACE THE DIFFERENTIAL IN THE ORDER SHOWN IN THE ILLUSTRATION.  
注: デファレンシャルは図に示す順序で配置してください。

NOTES: PLEASE REPEAT THE STEP FOR THE RIGHT-SIDE ASSEMBLY  
注意: 別方向の組立はステップを繰り返してください。

STEP 10

M3 X 8 FLAT HEAD SOCKET SCREW  
六角穴付き皿頭 ボルト

STEP 11

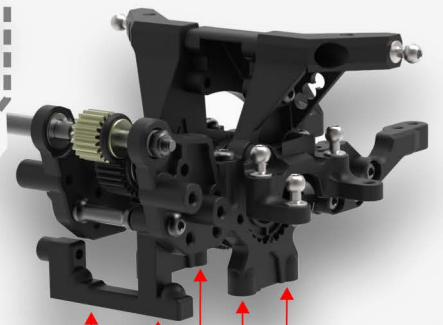
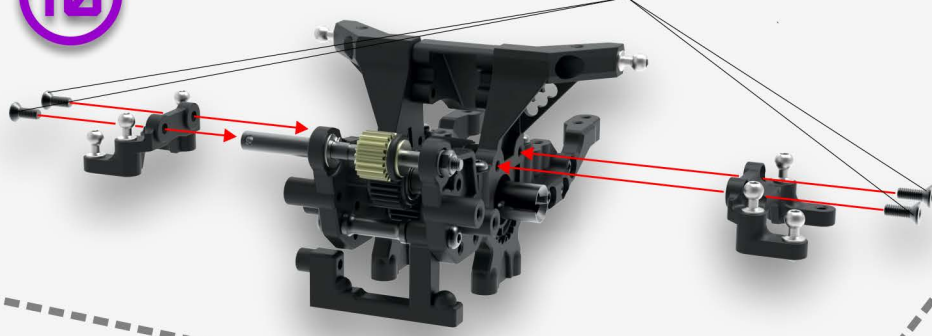

STEP 12

M3 X 8 ROUND HEAD SOCKET SCREW  
六角穴付きボタンボルト

M3 X 6 FLAT HEAD SCREW  
六角穴付き皿頭 ボルト

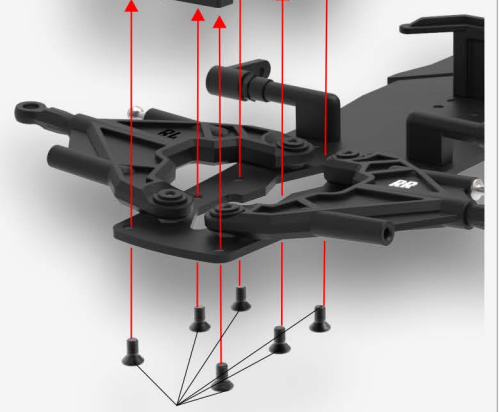
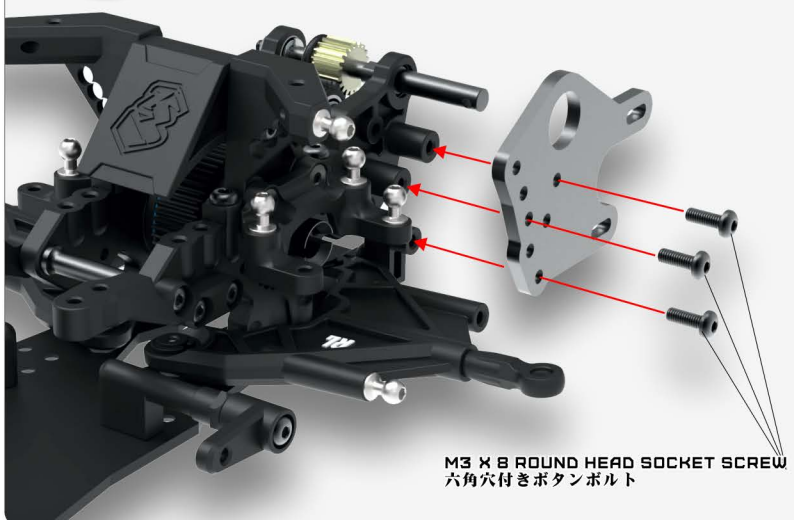



# FRONT & REAR BULKHEAD ASSEMBLY フロント&リアバルクヘッド組み立て

STEP  
**13**

**ATTENTION**

**MUST USE M3 X 5 SCREW! LONGER SCREW MAY STUCK IN THE MOTOR PLATE**  
M3 x 5 ネジを使用する必要があります。長いネジはモータープレートに詰まる可能性があります。

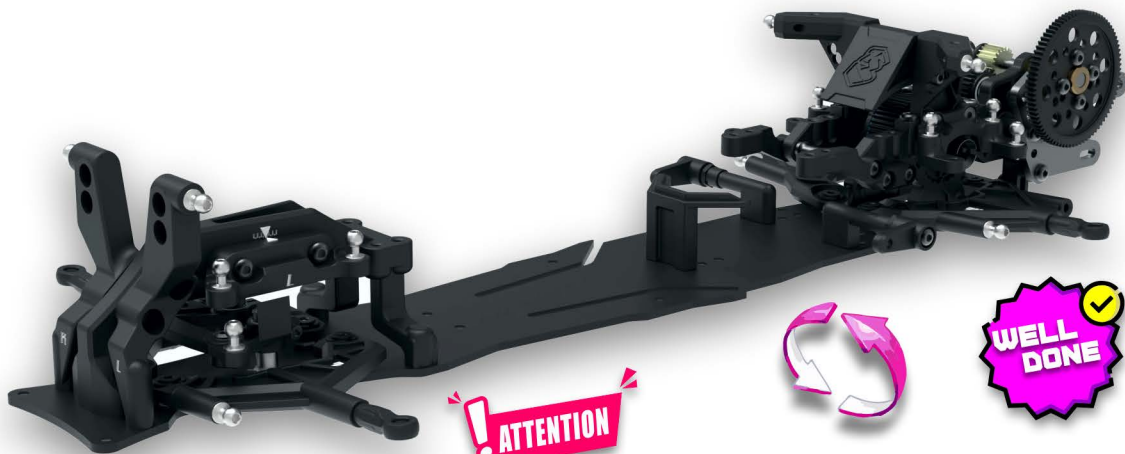
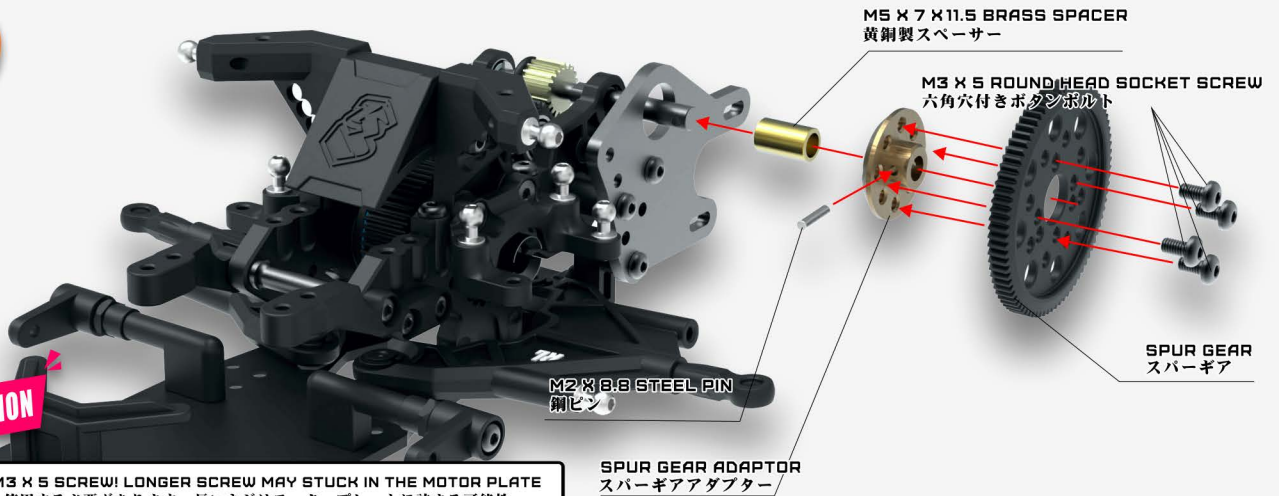

**NOTES: AFTER ASSEMBLED, IT SHOULD BE ABLE TO MOVE FREELY**  
注意：組み立てた後、スムーズに動作するか確認してください。

## PARTS INCLUDED / 付属パーツ



# PARTS INCLUDED / 付属パーツ

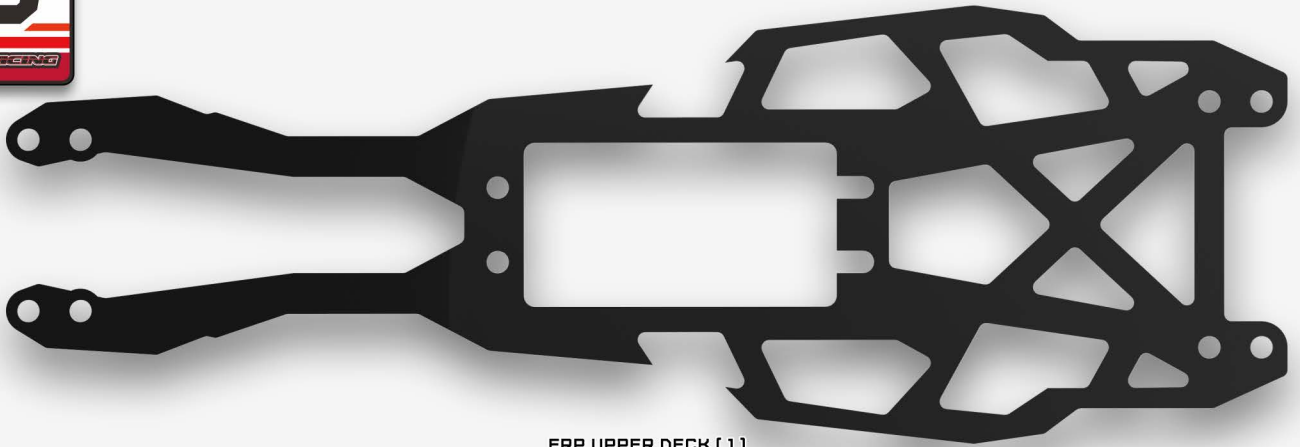

FRP UPPER DECK [1]  
FRP製アッパーデッキ

NOTE: THE CONTENTS OF THE BAG ARE 1:1 SCALE  
注: バッグの内容は1:1スケールです

## UPPER DECK ASSEMBLY アッパーデッキ組み立て

WATCHING UPPER DECK ASSEMBLY

STEP 1



STEP 2

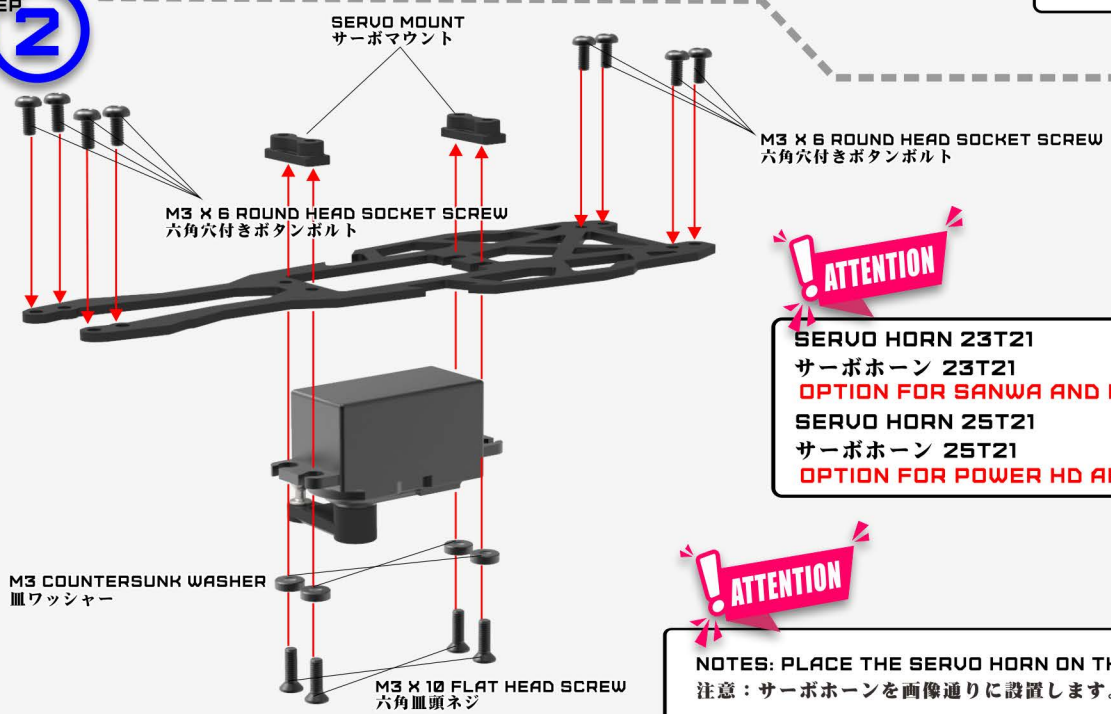

**ATTENTION**

SERVO HORN 23T21  
サーボホーン 23T21  
OPTION FOR SANWA AND KO ETC....  
SERVO HORN 25T21  
サーボホーン 25T21  
OPTION FOR POWER HD AND FUTABA ETC....

**ATTENTION**

NOTES: PLACE THE SERVO HORN ON THE PHOTO SHOWN  
注意: サーボホーンを画像通りに設置します。



# UPPER DECK ASSEMBLY

## アッパーデッキ組み立て

STEP 3

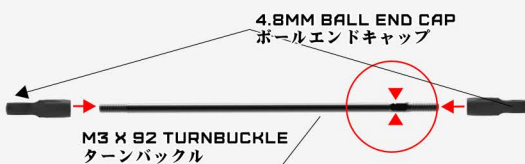

ASSEMBLE ROTATE ANTI-CLOCKWISE  
組立てる時に反時計回りにまわってください。

ASSEMBLE ROTATE CLOCKWISE  
組立てる時に時計回りにまわってください。



1 : 1 SCALE  
1:1スケール

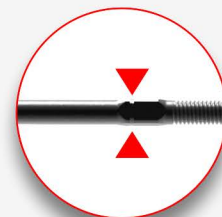

ANTI-CLOCKWISE MARK  
反時計回りマーク



NOTES: AFTER ASSEMBLED, IT SHOULD BE ABLE TO MOVE FREELY  
注意：組立てた後、スムーズに動作するか確認してください。

# PARTS INCLUDED / 付属パーツ



M3 X 18 TURNBUCKLE [ 4 ]  
ターンバックル

M3 X 21 TURNBUCKLE [ 2 ]  
ターンバックル

M1.6 X 3 FLAT HEAD SCREW [ 12 ]  
六角穴付き皿頭 ボルト

M3 X 35 TURNBUCKLE [ 2 ]  
ターンバックル

M3 X 6 ROUND HEAD SOCKET SCREW [ 4 ]  
六角穴付きボタンボルト

M3 X 1 O-RING [ 4 ]  
Oリング

STEERING STOPPER [ 2 ]  
ステアリングストッパー

M3 X 6 X 2 SPACER [ 2 ]  
スペーサー

M6 X 10 X 3 BEARING [ 8 ]  
ベアリング

M3 X 6 X 2.5 SPACER [ 4 ]  
スペーサー

5MM RETAINING RING [ 8 ]  
止め輪 (樹脂製)

M3 SERRATED NUT [ 4 ]  
六角鋸歯フランジナット

4.8MM RESIN BRUSHING [ 8 ]  
樹脂ブッシュ

4.8MM BALL END CAP [ 10 ]  
ボールエンドキャップ

FRONT AXLE [ 2 ]  
フロントアクスル

HEAVY METAL WHEEL HUB [ 4 ]  
金属製ホイールハブ



REAR UNIVERSAL DRIVE SHAFT [ 2 ]  
リヤユニバーサルドライブシャフト



FRONT UPPER SUSPENSION ARM [ 1 PAIRS ]  
フロントアッパー-Aアーム



FRONT KNUCKLE [ 2 PAIRS ]  
フロントナックル



FRONT BRAKE DISC [ 2 ]  
フロントブレーキディスク



REAR BRAKE DISC [ 2 ]  
リアブレーキディスク



FRONT CALIPER [ 2 ]  
フロントキャリパー  
**NOT PAINTED**



REAR CALIPER [ 2 ]  
リアキャリパー  
**NOT PAINTED**



OFFSET TYPE BALL END [ 1 PAIRS ]  
オフセットタイプボールエンド



4.8MM BALL STUD [ 6 ]  
ボールスタッド



4.8MM BALL STUD L=7MM [ 6 ]  
ボールスタッド



REAR UPPER SUSPENSION ARM [ 1 PAIRS ]  
リアアッパー-Aアーム



# UPPER ARM ASSEMBLY 上アーム組み立て

WATCHING UPPER ARM ASSEMBLY

**STEP 1**  
**FRONT**

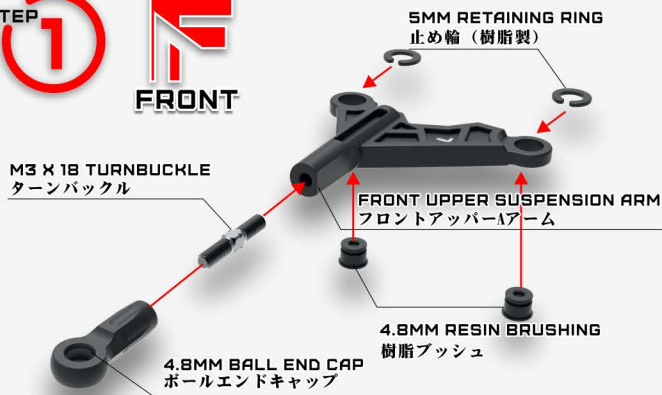

**STEP 2**  
**REAR**

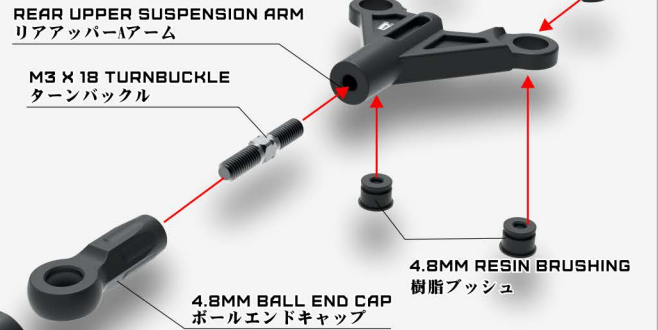

**ATTENTION**

NOTES: USE A BALL-END SOCKET TO ACCESS THE LINKAGE ASSEMBLY.  
注意：リンクージを組み立てるには、ボールエンドソケットを使用してください。

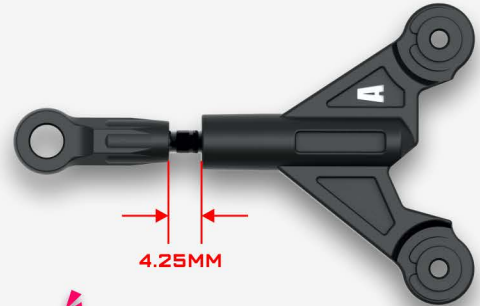

**ATTENTION**

NOTES: PLEASE REPEAT THE STEP FOR THE RIGHT-SIDE ASSEMBLY  
注意：別方向の組立はステップを繰り返してください。

**STEP 3**

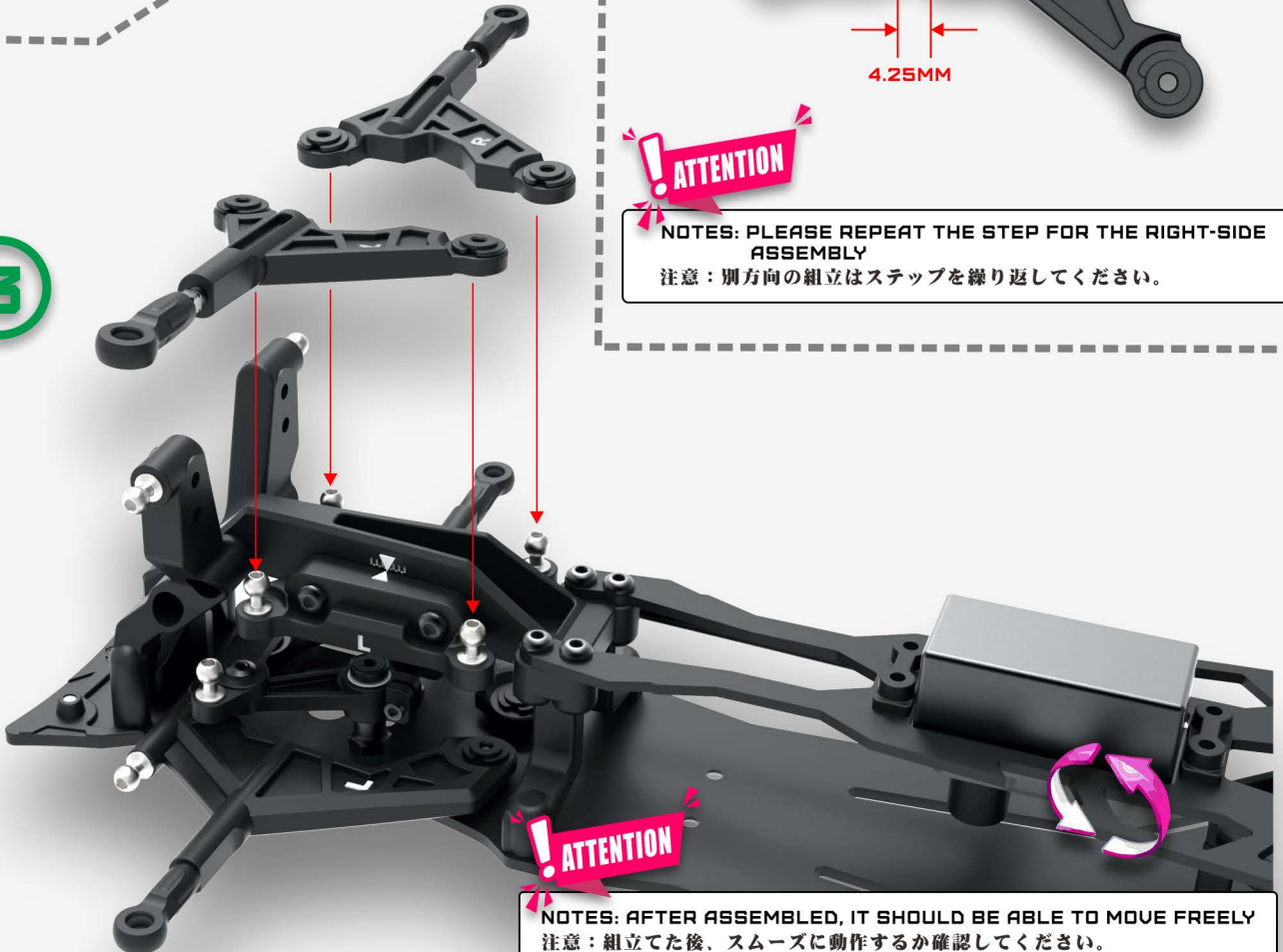

**ATTENTION**

NOTES: AFTER ASSEMBLED, IT SHOULD BE ABLE TO MOVE FREELY  
注意：組立てた後、スムーズに動作するか確認してください。

# UPPER ARM ASSEMBLY 上アーム組み立て

STEP

4

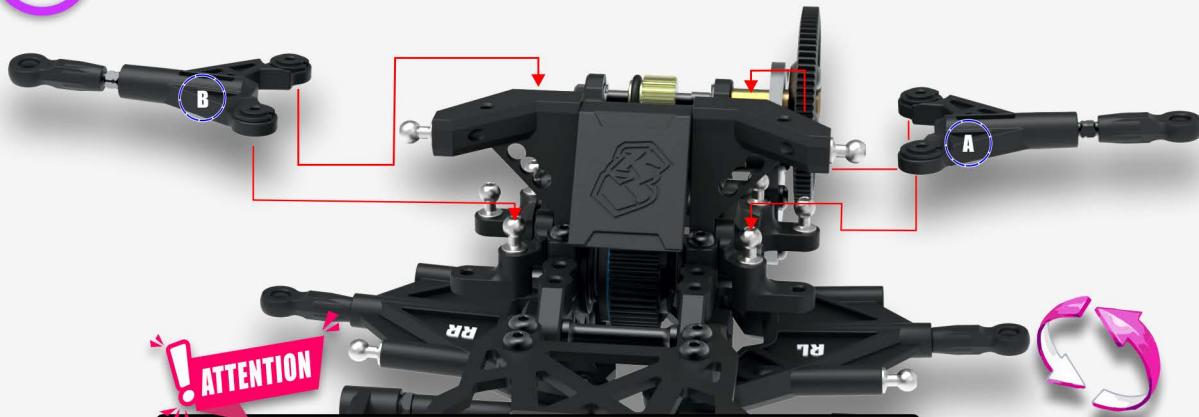

**NOTES: AFTER ASSEMBLED, IT SHOULD BE ABLE TO MOVE FREELY**  
注意：組立てた後、スムーズに動作するか確認してください。

# KNUCKLE ARMS ASSEMBLY ナックルアーム組み立て



WATCHING KNUCKLE ARMS ASSEMBLY

STEP

1

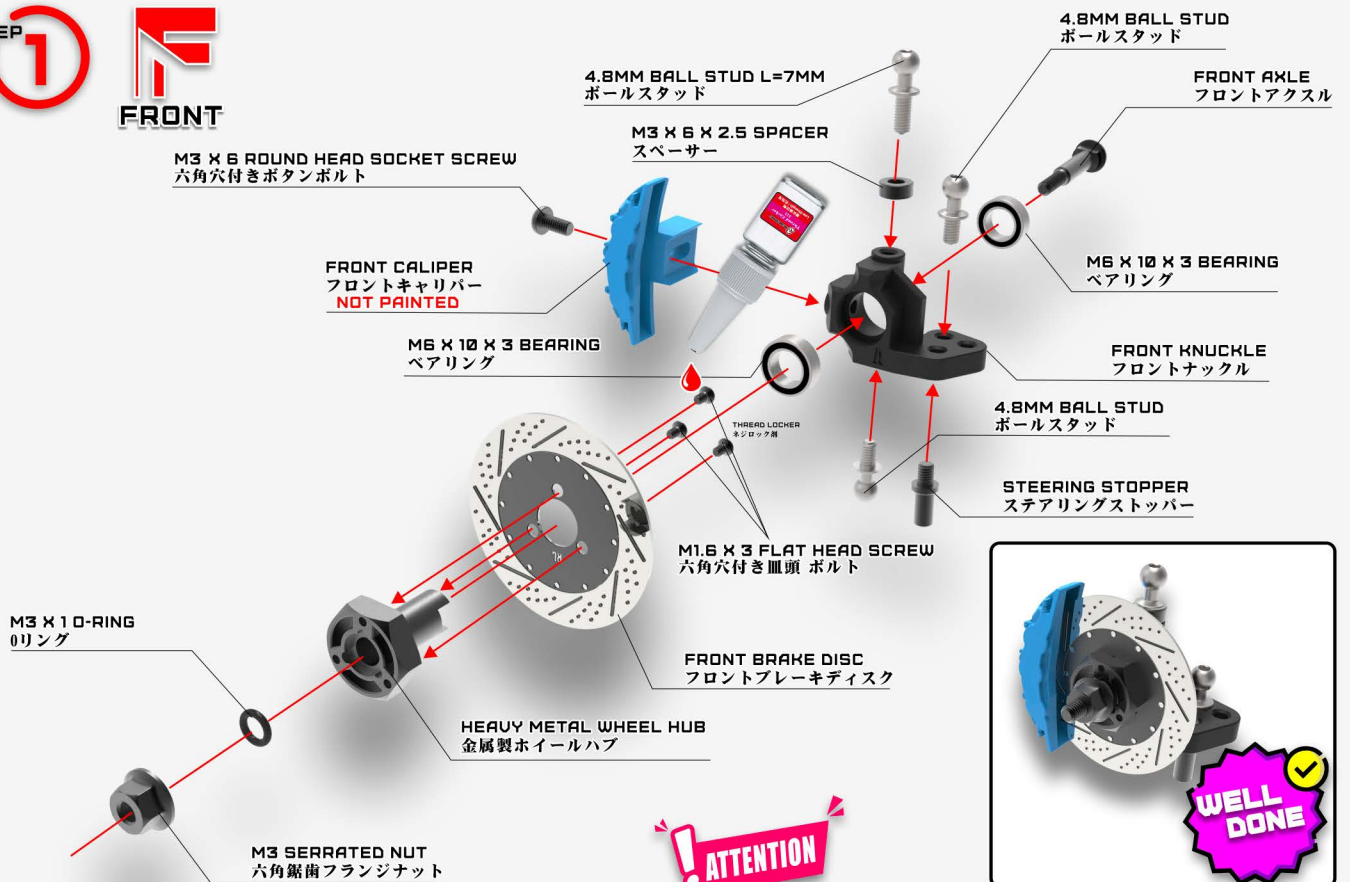

**ATTENTION**

**NOTES: PLEASE REPEAT THE STEP FOR THE RIGHT-SIDE ASSEMBLY**  
注意：別方向の組立はステップを繰り返してください。

# KNUCKLE ARMS ASSEMBLY ナックルアーム組み立て

## STEP 2 REAR

**4.8MM BALL STUD L=7MM**  
ボールスタッド

**M3 X 6 X 2.5 SPACER**  
スペーサー

**M3 X 6 ROUND HEAD SOCKET SCREW**  
六角穴付きボタンスクリュー

**REAR CALIPER**  
リアキャリパー  
**NOT PAINTED**

**THREAD LOCKER**  
ネジロック剤

**REAR UNIVERSAL DRIVE SHAFT**  
リヤユニバーサルドライブシャフト

**M6 X 10 X 3 BEARING**  
ベアリング

**M3 X 6 X 2 SPACER**  
スペーサー

**FRONT KNUCKLE**  
フロントナックル

**REAR BRAKE DISC**  
リアブレーキディスク

**M6 X 10 X 3 BEARING**  
ベアリング

**M1.6 X 3 FLAT HEAD SCREW**  
六角穴付き皿頭ボルト

**4.8MM BALL STUD**  
ボールスタッド

**M3 X 1 O-RING**  
Oリング

**M3 SERRATED NUT**  
六角鋸歯フランジナット

**HEAVY METAL WHEEL HUB**  
金属製ホイールハブ

**ATTENTION**

**NOTES: PLEASE REPEAT THE STEP FOR THE RIGHT-SIDE ASSEMBLY**  
注意：別方向の組立はステップを繰り返してください。

**WELL DONE**

## STEP 3

**4.8MM BALL END CAP**  
ボールエンドキャップ

**OFFSET TYPE BALL END**  
オフセットタイプボールエンド

**M3 X 35 TURNBUCKLE**  
ターンバックル

**ASSEMBLE ROTATE CLOCKWISE**  
組立てる時に時計回りにまわってください。

**ASSEMBLE ROTATE ANTI-CLOCKWISE**  
組立てる時に反時計回りにまわってください。

**ATTENTION**

**NOTE: USE A BALL-END SOCKET TO ACCESS THE LINKAGE ASSEMBLY.**  
注意：リンクagesを組立てるには、ボールエンドソケットを使用してください。

**LEFT SIDE**  
左側

**59.7MM**

**RIGHT SIDE**  
右側

**REAR**  
リア

**47.5MM**

**X 2**

## STEP 4

**4.8MM BALL END CAP**  
ボールエンドキャップ

**M3 X 21 TURNBUCKLE**  
ターンバックル

**ANTI-CLOCKWISE MARK**  
反時計回りマーク

**ASSEMBLE ROTATE ANTI-CLOCKWISE**  
組立てる時に反時計回りにまわってください。

**ASSEMBLE ROTATE CLOCKWISE**  
組立てる時に時計回りにまわってください。

**1 : 1 SCALE**  
1:1スケール



# KNUCKLE ARMS ASSEMBLY ナックルアーム組み立て

STEP  
**5**

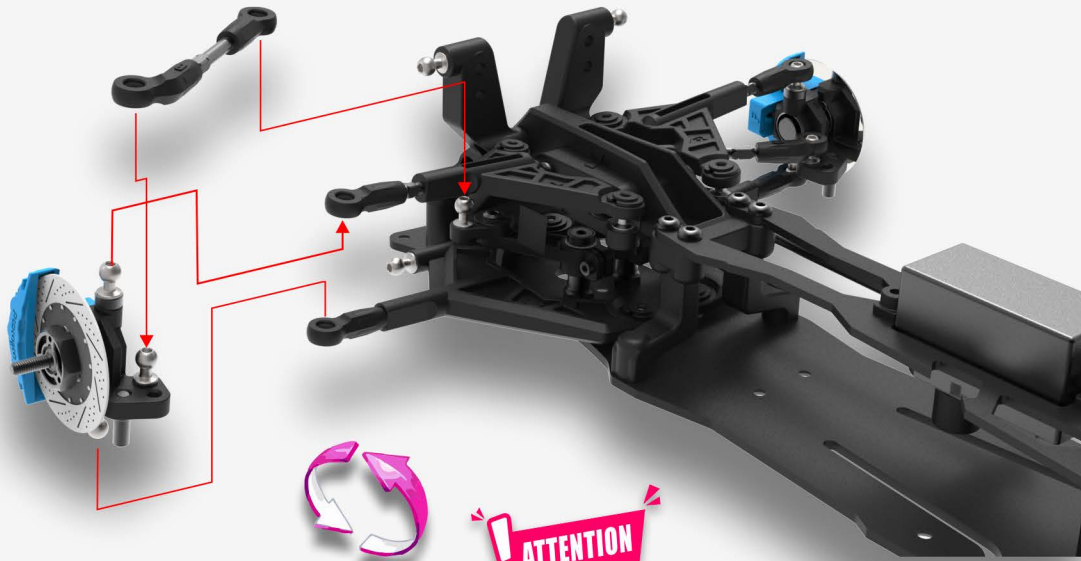

**! ATTENTION**

NOTES: AFTER ASSEMBLED, IT SHOULD BE ABLE TO MOVE FREELY  
注意：組立てた後、スムーズに動作するか確認してください。

STEP  
**6**

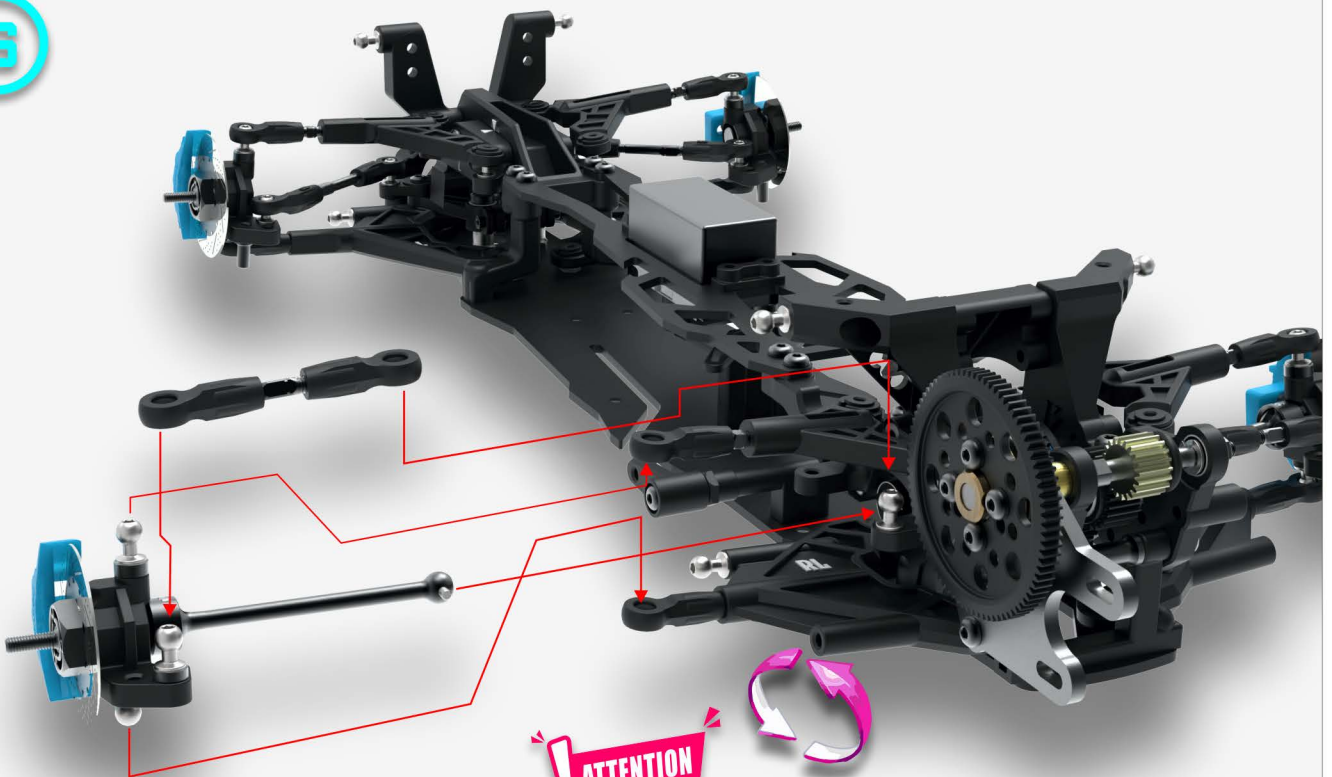

**! ATTENTION**

NOTES: AFTER ASSEMBLED, IT SHOULD BE ABLE TO MOVE FREELY  
注意：組立てた後、スムーズに動作するか確認してください。

# PARTS INCLUDED / 付属パーツ



SHOCK CAP [ 4 ]  
ショックキャップ



DIAPHRAGM [ 4 ]  
ダイヤフラム



SHOCK BODY [ 4 ]  
ショックボディ



ADJUSTABLE NUT [ 4 ]  
アジャストナット



O-RING CAP [ 4 ]  
Oリングキャップ



SHOCK BALL END CAP [ 4 ]  
ショックエンドボールキャップ

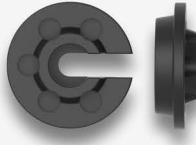

SHOCK SPRING CAP [ 4 ]  
ショックスプリングキャップ



FRONT SHOCK SPRING [ 2 ]  
フロントショックスプリング

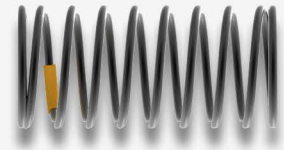

REAR SHOCK SPRING [ 2 ]  
リアショックスプリング



2.5MM E-CLIP [ 8 ]  
Eクリップ



M1.3 X 6 PISTON [ 4 ]  
ピストン



M3 O-RING [ 4 ]  
Oリング



SHAFT GUIDE [ 4 ]  
シャフトガイド



M3 X 28 SHOCK SHAFT [ 4 ]  
ショックシャフト

## ABSORBER ASSEMBLY アブソーバー組み立て

NOTE: THE CONTENTS OF THE BAG ARE 1:1 SCALE  
注: バッグの内容は1:1スケールです



WATCHING ABSORBER ASSEMBLY

STEP 1

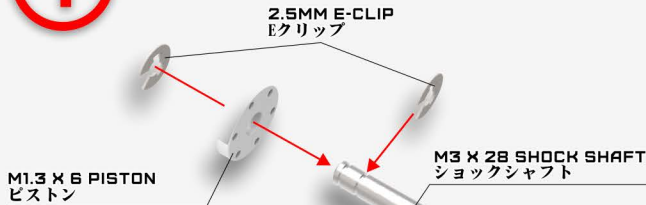

STEP 2

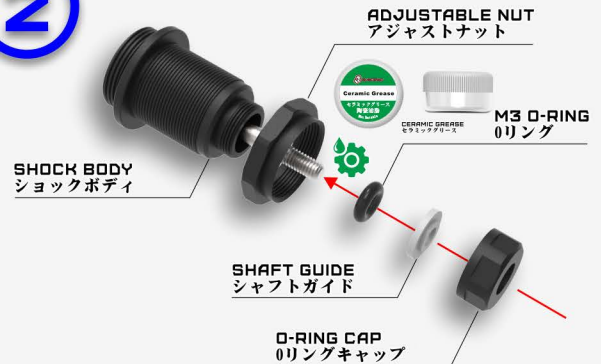

STEP 3



NOTES: USE A BALL-END SOCKET TO ACCESS THE LINKAGE ASSEMBLY.  
注意: リンケージを組み立てるには、ボールエンドソケットを使用してください。

NOTES: AFTER ASSEMBLED, IT SHOULD BE ABLE TO MOVE FREELY  
注意: 組み立てた後、スムーズに動作するか確認してください。

# ABSORBER ASSEMBLY アブソーバー組み立て

STEP 4

#50 SILICON OIL  
#50 シリコンオイル

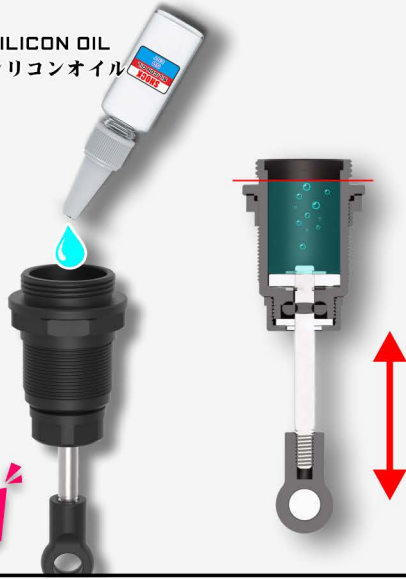

**ATTENTION**

STEP 5

SHOCK CAP  
ショックキャップ

DIAPHRAGM  
ダイヤフラム

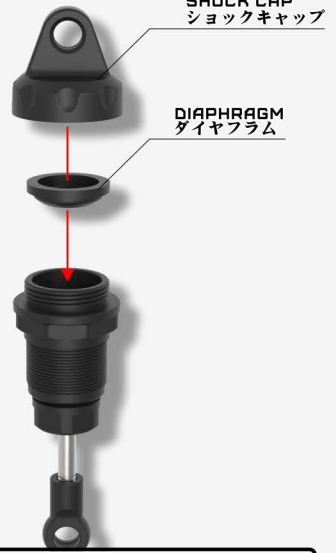

NOTES: MOVE THE DAMPER SHAFT UP AND DOWN TO REMOVE ANY AIR BUBBLES. LEAVE FOR 5 MINUTES UNTIL ALL AIR BUBBLES ARE REMOVED.  
注: ダンパーシャフトを上下に動かして気泡を取り除きます。すべての気泡がなくなるまで5分間放置します。

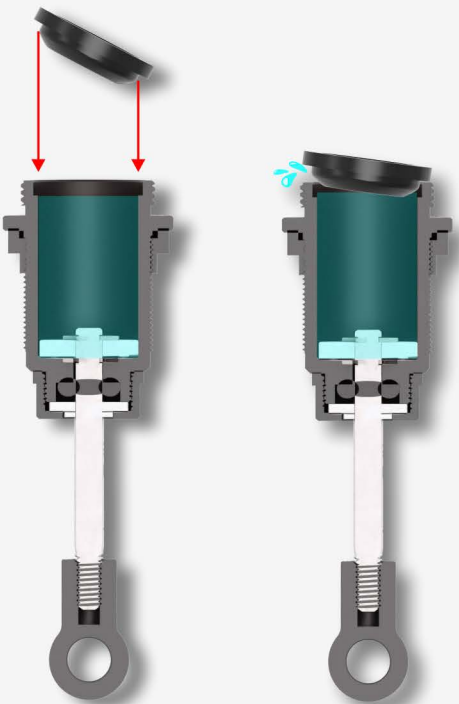

**ATTENTION**

NOTES: INSTALL THE DIAPHRAGM INTO THE SHOCK BODY AT AN ANGLE AS SHOWN. IT IS NORMAL FOR EXCESS OIL TO LEAK OUT.  
注: ダイヤフラムは、図のようにショック本体に対して斜めに取り付ける必要があります。余分なオイルが漏れるのは正常です。

STEP 6

SHOCK SPRING CAP  
ショックスプリングキャップ

FRONT SHOCK SPRING  
フロントショックスプリング

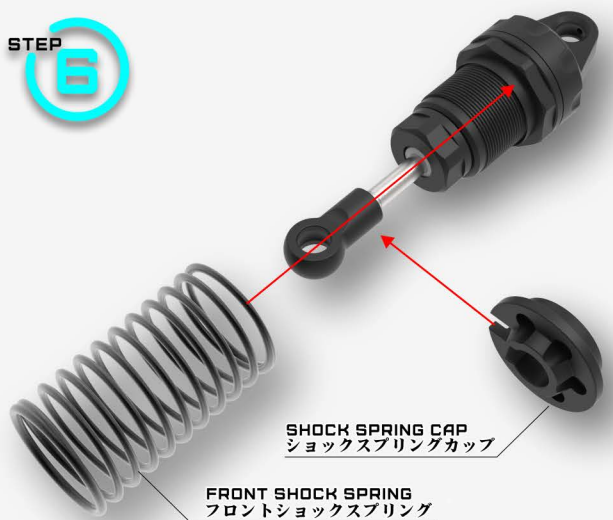



# ABSORBER ASSEMBLY アブソーバー組み立て

STEP  
**7**

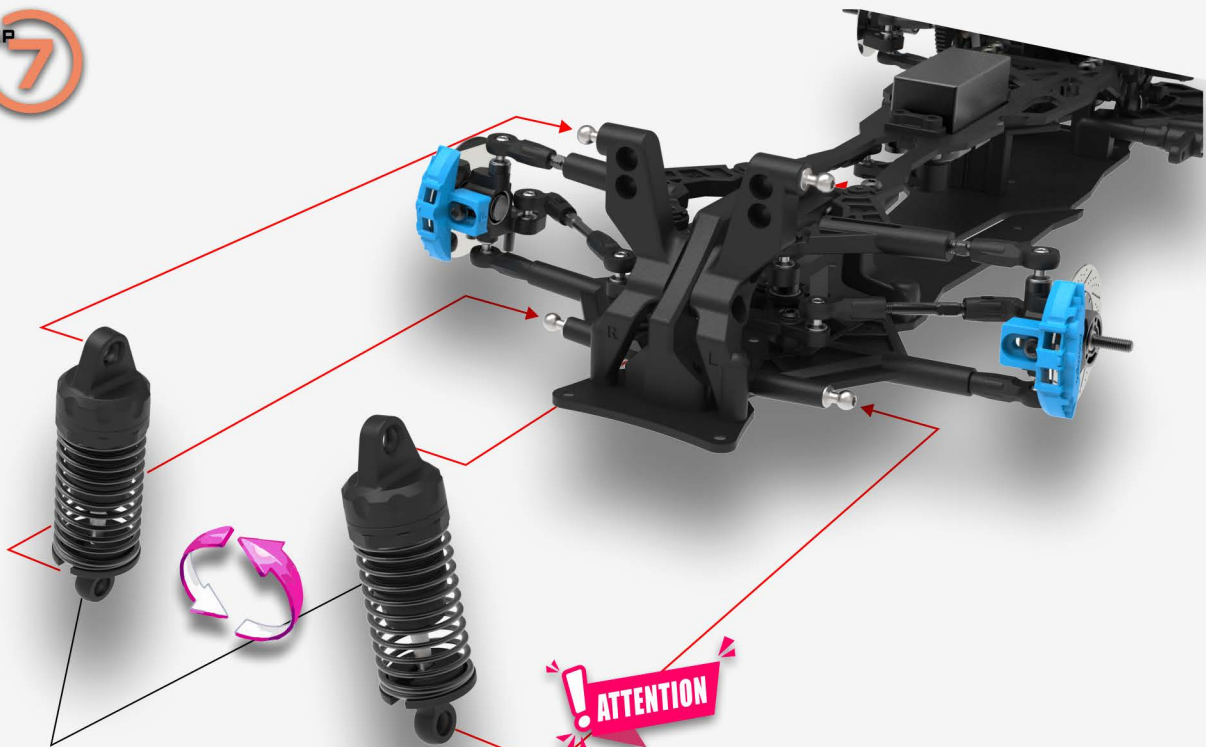

RED COLOUR MARKED  
赤色マーク

**ATTENTION**

NOTES: AFTER ASSEMBLED, IT SHOULD BE ABLE TO MOVE FREELY  
注意：組立てた後、スムーズに動作するか確認してください。

STEP  
**8**

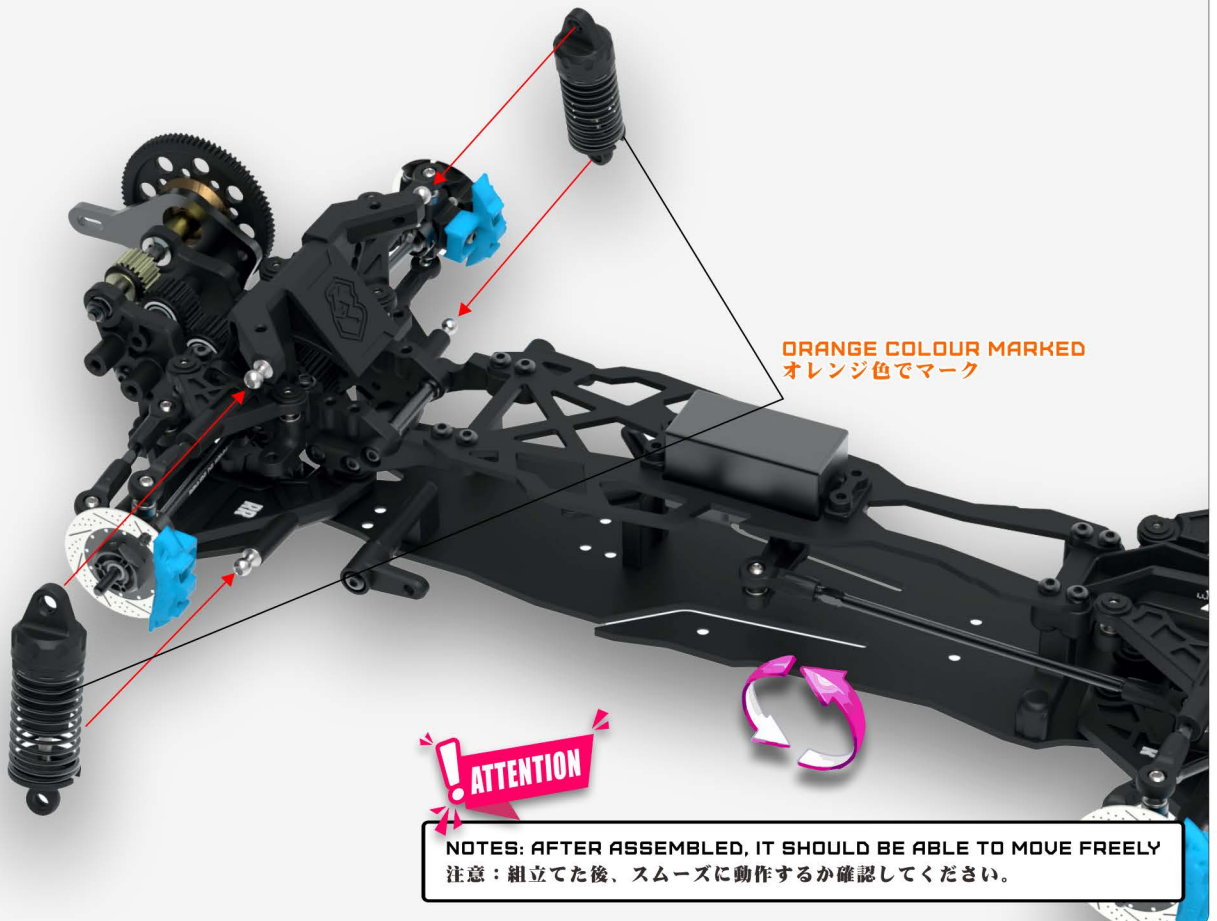

ORANGE COLOUR MARKED  
オレンジ色でマーク

**ATTENTION**

NOTES: AFTER ASSEMBLED, IT SHOULD BE ABLE TO MOVE FREELY  
注意：組立てた後、スムーズに動作するか確認してください。

# PARTS INCLUDED / 付属パーツ



M3 X 6 FLAT HEAD SCREW [ 2 ]  
六角皿頭ネジ



FRP REAR BODY MOUNT [ 1 ]  
FRP製リアボディマウント



M3 X 8 ROUND HEAD SOCKET SCREW [ 6 ]  
六角穴付きボタンボルト



REAR BODY MOUNT BRACE [ 1 ]  
リアボディマウントブレース



M3 X 10 ROUND HEAD SOCKET SCREW [ 4 ]  
六角穴付きボタンボルト



M3 X 22 FLAT HEAD SCREW [ 2 ]  
六角皿頭ネジ

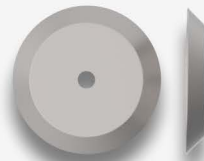

BODY POST DISC 20MM [ 4 ]  
ボディポストディスク



MAGNET 18MM [ 4 ]  
マグネット



M3 X 20 FLAT HEAD SCREW [ 2 ]  
六角皿頭ネジ



RESIN POST 10MM [ 2 ]  
樹脂製ポスト



RESIN POST 15MM [ 2 ]  
樹脂製ポスト



FRONT BUMPER [ 1 ]  
フロントバンパー



RIM 6MM OFFSET [ 4 ]  
リム 6mmオフセット



REAR BODY POST [ 2 ]  
リアボディポスト



HIGH DENSITY PE TYRE [ 4 ]  
高密度PEタイヤ



FRONT BODY POST [ 2 ]  
フロントボディポスト



# ELECTRONIC DEVICE ASSEMBLY

## 電子機器の組み立て

WATCHING ELECTRONIC DEVICE ASSEMBLY

STEP 1

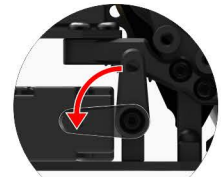

NOTES: RAPID BATTERY RELEASE  
注意：バッテリー用便利開閉ロック

SHORTY BATTERY [ NOT INCLUDED ]  
ショートバッテリー (別売)

STEP 2

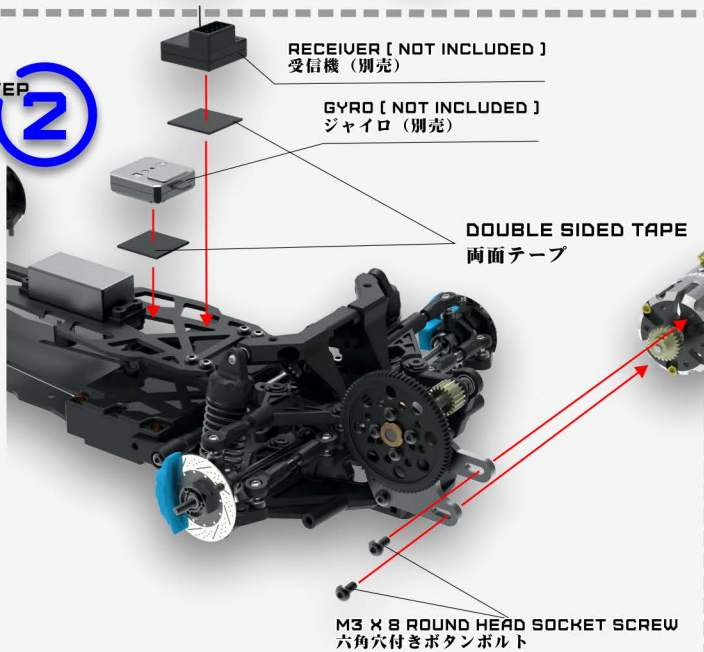

RECEIVER [ NOT INCLUDED ]  
受信機 (別売)

GYRO [ NOT INCLUDED ]  
ジャイロ (別売)

DOUBLE SIDED TAPE  
両面テープ

M3 X 8 ROUND HEAD SOCKET SCREW  
六角穴付きボタンスクリュー

STEP 3

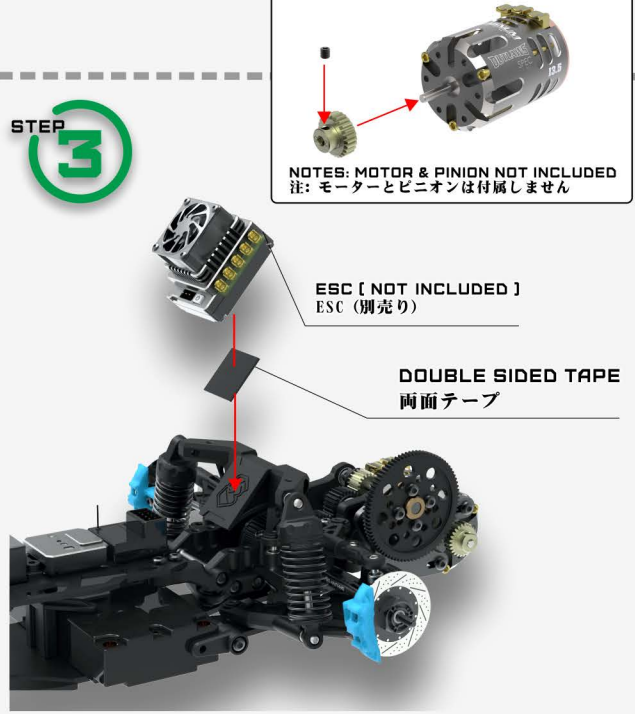

NOTES: MOTOR & PINION NOT INCLUDED  
注：モーターとピニオンは付属しません

ESC [ NOT INCLUDED ]  
ESC (別売り)

DOUBLE SIDED TAPE  
両面テープ



WELL DONE



# BODY POST ASSEMBLY

## ボディポスト組み立て

WATCHING BODY POST ASSEMBLY

### STEP 1

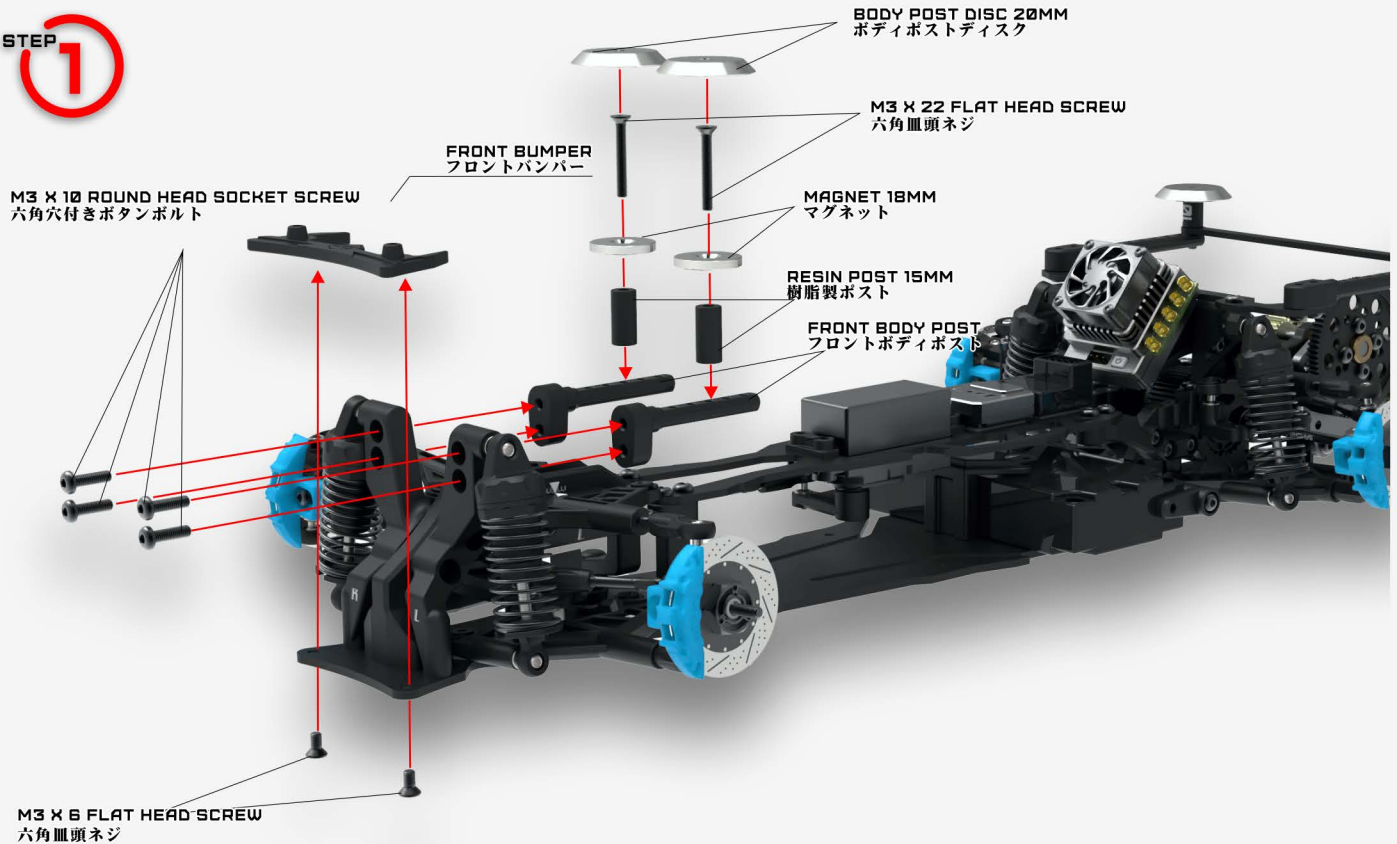

### STEP 2

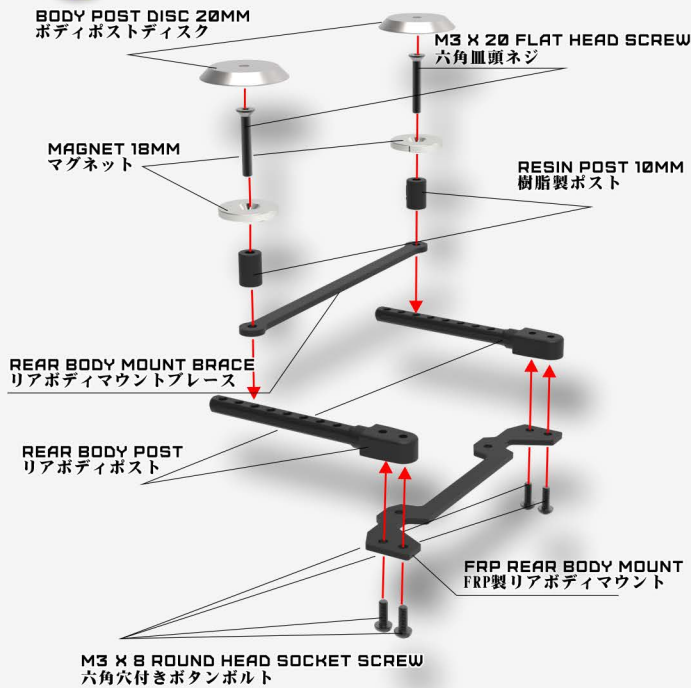

### STEP 3

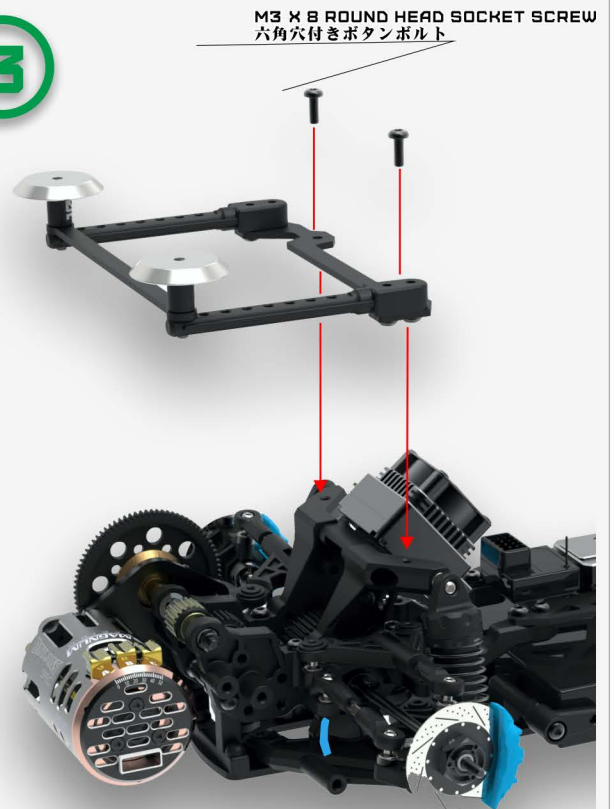

# BODY POST ASSEMBLY

## ボディポスト組み立て

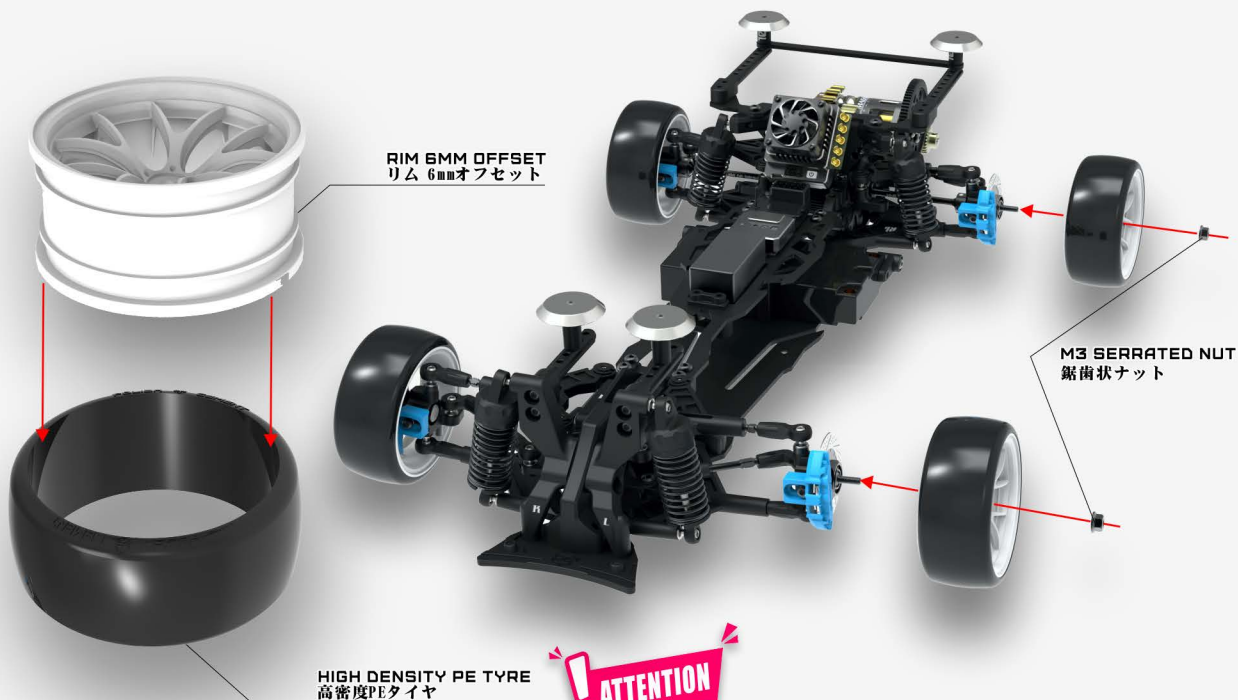

NOTES: REPEAT THIS PROCEDURE FOR THE OTHER THREE SETS OF WHEEL ASSEMBLIES  
注意：他のホイールの組立もステップを繰り返してください。











**SAKURA DB SPORT**  
THE FINEST ENTRY DRIFT CHASSIS

# SETTING SHEET

DRIVER  
ドライバー  
CIRCUIT  
コース

DATE  
日付

PLACE INDOOR  OUTDOOR  TRACK CONDITION FLAT  BUMPY   
 環境 インドア  アウトドア  路面状況 フラット  バンピー

TRACK ASPHALT  CARPET  POLISH CEMENT  PLASTIC TILE   
 路面 アスファルト  カーペット  研磨セメント  Pタイル

TRACTION LOW  MEDIUM  HIGH   
 グリップ 低い  普通  高い

## FRONT

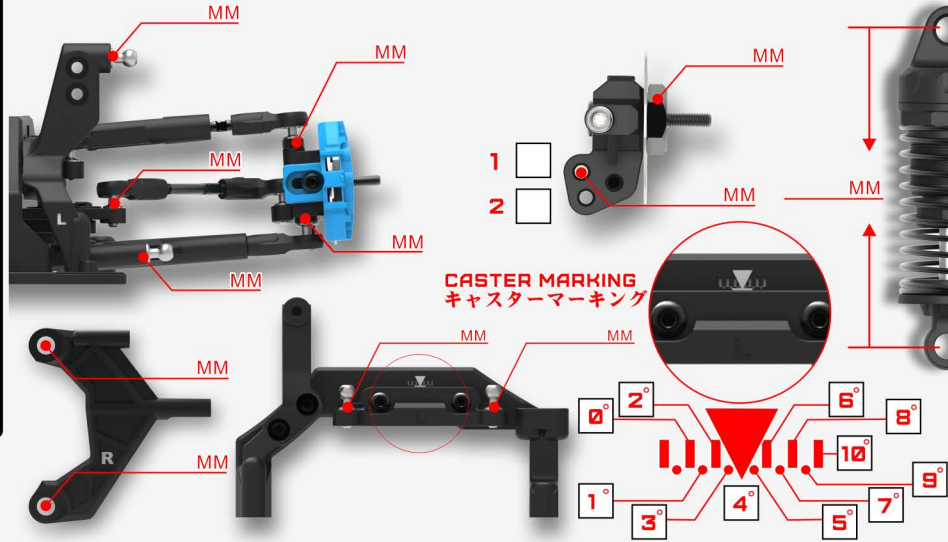

<b>SHOCK</b> ショック	<b>RIDE HEIGHT</b> 車高
OIL オイル	_____ MM
PISTON ピストン	_____ MM
HOLES 穴	_____
DIAPHRAGM ダイヤフラム	<input type="checkbox"/> YES <input type="checkbox"/> NO
REBOUND リバウンド	_____ %
<b>SPRING</b> スプリング	<b>CASTER</b> キャスター
	_____ °
	<b>CAMBER</b> キャンバー
	_____ °
	<b>TOE ANGLE</b> トー角
	_____ °
	<b>DROOP</b> ドループ
	_____ MM

**NOTES**  
メモ

## REAR

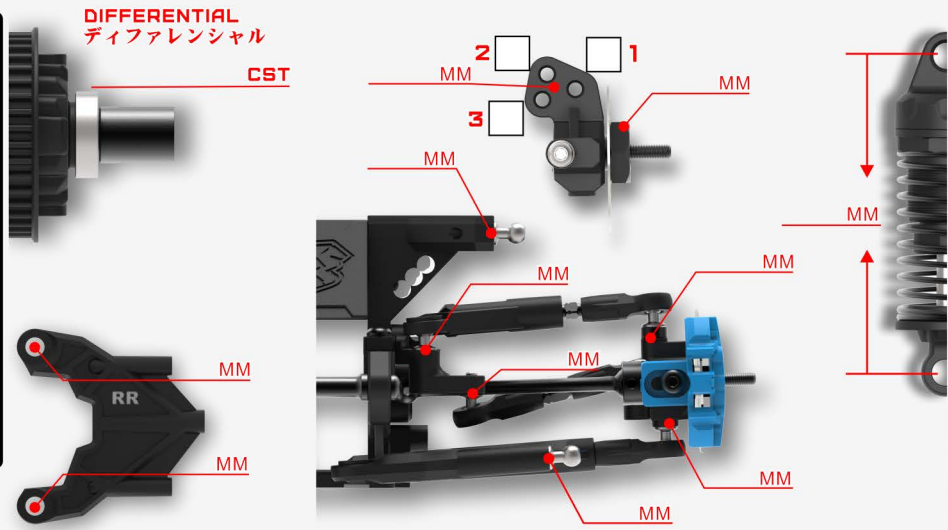

<b>SHOCK</b> ショック	<b>RIDE HEIGHT</b> 車高
OIL オイル	_____ MM
PISTON ピストン	_____ MM
HOLES 穴	_____
DIAPHRAGM ダイヤフラム	<input type="checkbox"/> YES <input type="checkbox"/> NO
REBOUND リバウンド	_____ %
<b>SPRING</b> スプリング	<b>CASTER</b> キャスター
	_____ °
	<b>CAMBER</b> キャンバー
	_____ °
	<b>TOE ANGLE</b> トー角
	_____ °
	<b>DROOP</b> ドループ
	_____ MM

**NOTES**  
メモ

## OTHER

**CHASSIS STRUCTURE** |  UMR |  URR |  LRR  
シャーシ構造

**DRIVETRAIN** |  BELT |  BEVEL |  IDLER  
ドライブトレイン

**SPUR GEAR** | **PINION GEAR** | **SERVO**  
スパーギア | ピニオンギヤ | サーボ

**SERVO HORN** | **GYROSCOPE** | **GAIN**  
サーボホーン | ジャイロ | ゲイン

\_\_\_\_\_ MM | \_\_\_\_\_ | \_\_\_\_\_ %

**ESC** | **MOTOR** | **TIMING**  
アンプ | モーター | 進角

\_\_\_\_\_ | \_\_\_\_\_ | \_\_\_\_\_ °

**BODY** | **WING**  
ボディ | ウイング

**BATTERY** | **POSITION** | **WHEELBASE**  
バッテリー | 位置 | ホイールベース

\_\_\_\_\_ | \_\_\_\_\_ | \_\_\_\_\_ MM

<b>FRONT</b>	<b>REAR</b>
<b>TIRE</b> タイヤ	<b>TIRE</b> タイヤ
<b>WHEEL</b> ホイール	<b>WHEEL</b> ホイール
<b>OFFSET</b> オフセット	<b>OFFSET</b> オフセット
_____ MM	_____ MM

**COMMENTS**  
コメント

**OVERALL WEIGHT** | **FRONT AXLE WEIGHT** | **REAR AXLE WEIGHT**  
全体の重量 | フロントアクスル重量 | リアアクスル重量

\_\_\_\_\_ g | \_\_\_\_\_ g | \_\_\_\_\_ g







**SAK-D601**  
FRONT LOWER WISHBONE SET  
FOR D6  
ロアウィッシュボーンセット

¥1100



**SAK-D602**  
FRONT LOWER BUMPER  
FOR D6  
06用 フロントロアバンパー

¥660



**SAK-D603**  
FIBRE GLASS MAIN CHASSIS  
FOR D6  
FRP メインシャーシ

¥2200

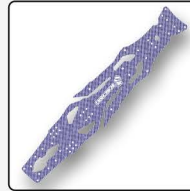

**SAK-D603GA/BU**  
CARBON GRAPHITE MAIN  
CHASSIS BLUE COLOURED  
C-FRPメインシャーシ ブルー

¥5500

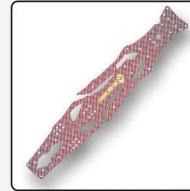

**SAK-D603GA/RE**  
CARBON GRAPHITE MAIN  
CHASSIS RED COLOURED  
06用 C-FRP メインシャーシ レッド

¥5500

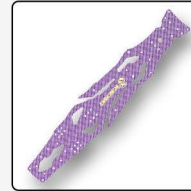

**SAK-D603GA/PU**  
CARBON GRAPHITE MAIN  
CHASSIS PURPLE COLOURED  
06用 C-FRP メインシャーシ レッド

¥5500



**SAK-D604**  
DUAL WIPER STEERING SET  
FOR D6  
06用 デュアルワイパー  
ステアリングセット

¥880



**SAK-D605**  
STEERING POST SET  
M8 X 15.8 FOR D6  
06用 ステアリング ポストセット  
M8 x 15.8

¥880



**SAK-D606**  
REAR LOWER WISHBONES  
FOR D6  
06用 リアローウ-  
ウィッシュボーン

¥1100



**SAK-D607.G0**  
3D DECAL 3RACING LOGO  
60MM\_GOLD  
3レーシングロゴ 3D デカール  
60mm ゴールド

¥660

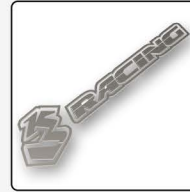

**SAK-D607.SI**  
3D DECAL 3RACING LOGO  
60MM\_SILVER  
3レーシングロゴ 3D デカール  
60mm シルバー

¥660



**SAK-D608**  
FRONT BULKHEAD FOR D6  
06用 フロントバルクヘッド

¥1320



**SAK-D609**  
COMPOSITE KNUCKLE SET  
FOR D6  
06用 コンジットナックルセット

¥1100



**SAK-D610**  
DIE-CASTED SMM OFFSET  
WHEEL HUB SET FOR D6  
ダイキャスト製5mmオフセットホイ-  
ルハブセット

¥1320



**SAK-D611**  
M1.6 X 3 FLAT HEAD SCREW  
FOR D6  
06用 M1.6 x 3 皿ネジ

¥440



**SAK-D612**  
FRONT OUTER SHAFT FOR D6  
06用 フロントアウトシャフト

¥1100



**SAK-D613**  
KNUCKLE STEERING TRAVEL  
POST FOR D6  
ナックルステアリングトラベル  
ポスト

¥880



**SAK-D614**  
SERVO HORN SET FOR D6  
06用 サーボホーンセット

¥440



**SAK-D615**  
92MM SERVO ROD FOR D6  
06用 92mmサーボロッド

¥660

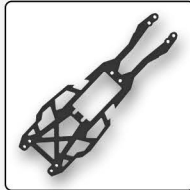

**SAK-D616**  
FIBRE GLASS UPPER DECK  
FOR D6  
06用 FRP アッパーデッキ

¥1760

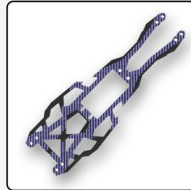

**SAK-D616GA/BU**  
CARBON GRAPHITE BLUE  
COLOR UPPER DECK FOR D6  
06用 C-FRP アッパーデッキ ブルー

¥3300

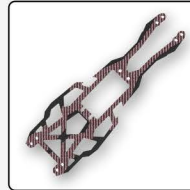

**SAK-D616GA/RE**  
CARBON GRAPHITE RED  
COLOR UPPER DECK FOR D6  
06用 C-FRP アッパーデッキ レッド

¥3300

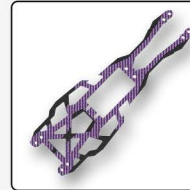

**SAK-D616GA/PU**  
CARBON GRAPHITE PURPLE  
COLOR UPPER DECK FOR D6  
06用 C-FRP アッパーデッキ パープル

¥3300



**SAK-D617**  
RR UPPER MOTOR PLATE  
FOR D6  
06用 RRアッパーモータープレート

¥1320



**SAK-D618**  
RR LOWER MOTOR PLATE  
FOR D6  
06用 RRアッパーモータープレート

¥1320



**SAK-D619**  
MAIN DRIVE SHAFT FOR D6  
06用 メインドライブシャフト

¥1100



**SAK-D620**  
COMPOSITE 14T PULLEY SET  
FOR D6  
06用 コンジット14T  
プーリーセット

¥880



**SAK-D621**  
ABSORBER CAP AND SPRING  
COVER FOR D6  
06用 アブソーバーキャップ&  
スプリングカバー

¥660

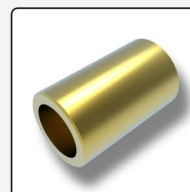

**SAK-D622**  
M5 X 7 X 11.5 BRASS SPACER  
FOR D6  
06用 M5 x 7 x 11.5  
真鍮スプーサー

¥440



**SAK-D623**  
M6 X 15.5 BELT TENSION POST  
FOR D6  
06用 M6 x 15.5 ベルトテンション  
ポスト

¥660



**SAK-D624**  
M6 X 17 BULKHEAD POST  
FOR D6  
06用 M6 x 17 バルクヘッド  
ポスト

¥440



**SAK-D625**  
REAR BULKHEAD COVER  
FOR D6  
06用 リアバルクヘッドカバー

¥880



**SAK-D626**  
REAR UPPER LINKAGE AND  
DECK MOUNT FOR D6  
06用 リアアッパーリンク&  
デッキマウント

¥880

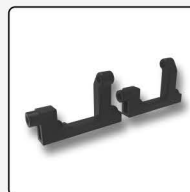

**SAK-D627**  
REAR BULKHEAD LOWER  
STIFFENER FOR D6  
06用 リアバルクヘッド  
ロアスティフナー

¥880



**SAK-D628**  
BEVEL GEAR BULKHEAD  
BEARING HOUSING FOR D6  
06用 ベベルギア バルクヘッド  
ベアリングハウジング

¥660



**SAK-D629**  
BEVEL DIFF BEARING HOUSING  
FOR D6  
06用 ベベルデフベアリング  
ハウジング

¥660





**SAK-D630**  
IDLER GEAR DIFFERENTIAL FOR D6  
D6用 アイドラーギヤデフ  
¥3960

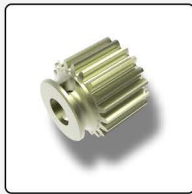

**SAK-D631**  
ALUMINUM IDLER GEAR 20T FOR D6  
D6用 アルミ製アイドラーギヤ  
¥1320



**SAK-D632**  
MS X23 SHAFT FOR D6  
D6用 M5 x 23 シャフト  
¥660



**SAK-D633**  
IDLER GEAR 27T FOR D6  
D6用 アイドラーギヤ27T  
¥440

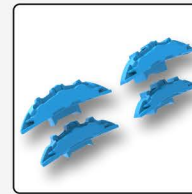

**SAK-D634**  
COMPOSITE CALIPER FOR D6  
D6用 コンポジット キャリパー  
¥660



**SAK-D635**  
BRAKE DISC FOR D6  
D6用 ブレーキディスク  
¥1100



**SAK-D636**  
REAR SWING SHAFT FOR D6  
D6用 リアスイングシャフト  
¥2640



**SAK-D637**  
REAR SWING SHAFT 50MM FOR D6  
D6用 リアスイングシャフト 50mm  
¥1320



**SAK-D638**  
REAR SWING OUTER SHAFT FOR D6  
D6用 リアスイングアウトシャフト  
¥1100



**SAK-D639**  
FRONT UPPER WISHBONE FOR D6  
D6用 フロントアッパーウィッシュボーン  
¥1100



**SAK-D640**  
REAR UPPER WISHBONE FOR D6  
D6用 リアアッパーウィッシュボーン  
¥1100



**SAK-D641**  
RAPID BATTERY TRAY FOR D6  
D6用 ラピッドバッテリートレイ  
¥1100

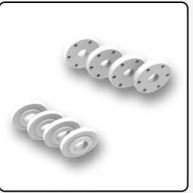

**SAK-D642**  
M10 X 1.2 X 6 POM PISTON SET FOR D6  
D6用 M10 x 1.2 x 6 ボンピストンセット  
¥880



**SAK-D643**  
BODY POST SET FOR D6  
D6用 ボディポストセット  
¥1100

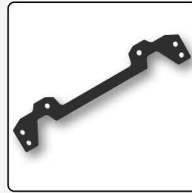

**SAK-D644**  
FIBRE GLASS REAR BODY POST PLATE FOR D6  
D6用 FRP リアボディポストボディポストプレート  
¥880

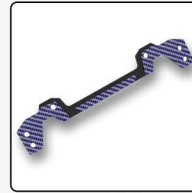

**SAK-D644GA/BU**  
CARBON REAR BODY POST PLATE BLUE COLOUR  
D6用 C-FRP リアボディポストボディプレートブルー  
¥1760

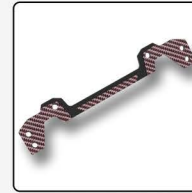

**SAK-D644GA/RE**  
CARBON REAR BODY POST PLATE RED COLOUR  
D6用 C-FRP リアボディポストボディプレートレッド  
¥1760

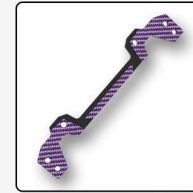

**SAK-D644GA/PU**  
CARBON REAR BODY POST PLATE PURPLE COLOUR  
D6用 C-FRP リアボディポストボディプレートパープル  
¥1760



**SAK-D645**  
FIBRE GLASS REAR BODY POST STIFFENER PLATE  
D6用 FRP リアボディポスト補強プレート  
¥880

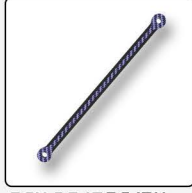

**SAK-D645GA/BU**  
CARBON REAR BODY POST STIFFENER PLATE BLUE COLOUR  
D6用 C-FRP リアボディポスト補強プレートブルー  
¥1760

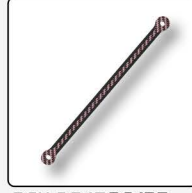

**SAK-D645GA/RE**  
CARBON REAR BODY POST STIFFENER PLATE RED COLOUR  
D6用 C-FRP リアボディポスト補強プレートレッド  
¥1760

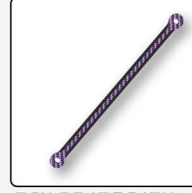

**SAK-D645GA/PU**  
CARBON REAR BODY POST STIFFENER PLATE PURPLE COLOUR  
D6用 C-FRP リアボディポスト補強プレートパープル  
¥1760



**SAK-D646**  
MS SPOKE V SHAPE 6MM OFFSET FOR D6  
D6用 M6スポークVシェイプ 6mm オフセット  
¥660



**SAK-D647**  
POLISH CEMENT TIRES FOR D6  
D6用 コース専用ドリフトタイヤ  
¥660



**SAK-D648**  
M3 SERRATED FACE NUT FOR D6  
D6用 M3 鋸歯状ナット  
¥660



**SAK-C101**  
GEAR DIFFERENTIAL SET FOR 3RACING CER0  
ゼロウルトラギヤデフセット  
¥3960

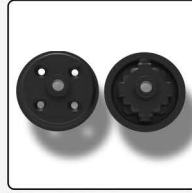

**SAK-C101/A**  
GEAR DIFFERENTIAL HOUSING FOR 3RACING CER0  
ゼロウルトラギヤデフハウジング  
¥880

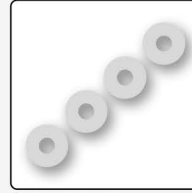

**SAK-C101/B**  
M3.6 X 9.5 X 0.1 SPACER FOR 3RACING CER0  
M3.6x9.5x0.1 スペース  
¥660



**SAK-C101/D**  
DIFF OUTER JOINT 2MM FOR 3RACING CER0  
3RACING Cero Sport用デフアクタージョイント2mm  
¥1100



**SAK-C101/E**  
DIFF OUTER JOINT 2MM FOR CER0 SPORT  
3RACING Cero Sport用デフアクタージョイント2mm  
¥1100



**SAK-C109**  
SUSPENSION PIVOT BUSHING 4.8MM FOR 3RACING CER0  
ゼロサスペンションピボットブッシング 4.8mm  
¥660

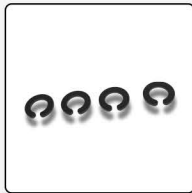

**SAK-C113A**  
LOWER WISHBONE SPACER FOR 3RACING CER0 ULTRA 2.0  
Cero Ultra 2.0用ロウワーウィッシュボーンスペーサー  
¥440

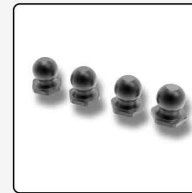

**SAK-C114**  
SUSPENSION PIVOT BALL 4.8MM(STEEL) FOR CER0  
ゼロサスペンションピボットボール 4.8mm S12  
¥660



**SAK-C115**  
SUSPENSION PIVOT BALL 4.8MM (TI) FOR 3RACING CER0  
ゼロサスペンションピボットボール 4.8mm 6111  
¥1320

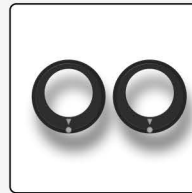

**SAK-C121**  
DIFFERENTIAL BEARING HOUSING HIGH PROFILE  
ゼロウルトラディフベアリングハウジング ハイプロファイル  
¥440

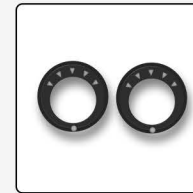

**SAK-C122**  
DIFFERENTIAL BEARING HOUSING LOW PROFILE  
ゼロウルトラディフベアリングハウジング ロープロファイル  
¥440



**SAK-C145**  
M3 X 5 X 1.0 RING  
FOR 3RACING CERO  
M3x5x1.0リング

¥440



**SAK-C148C/U2**  
REAR SWING SHAFT AXLE  
HOUSING FOR CERO VER.2  
リアスイングシャフト  
アクスルハウジング

¥660



**SAK-C150D**  
BIG BORE LOW PROFILE  
ABSORBER DIAPHRAGM  
セロ ビッグボア ロープロファイル  
アブソーバーダイヤフラム

¥660



**SAK-DS124/A**  
STEERING STEP SCREW  
FOR CERO SPORT  
セロスポート用  
ステアリングステップネジ

¥550



**3RAC-BS4806S**  
STEEL 4.8MM BALL STUD  
L=6 (10 PCS)  
4.8mm スチールボールスタッド -  
L=6mm (10個)

¥660



**3RAC-BS4806/TE**  
7075 ALUMINUM 4.8MM BALL  
STUD L=6 (10 PCS)  
7075アルミ4.8mm ボールスタッド  
L=6mm (10pcs) ティ  
チアロンコーティング

¥2200



**3RAC-BE4816/U3**  
4.8MM BALL CAP SET -  
16MM, U3  
4.8mm ボールキャップセット -  
16mm U3

¥330



**SAK-F54A**  
M5 X 6.5 X 2.5 BRASS SPACER  
FOR KIT-FFEV0  
KIT-FFEV0用M5 x 6.5 x 2.5  
ブラススペーサー

¥880



**3RAC-SC04**  
M2 X 6 SOCKET HEAD-SOCKET  
(10PCS)  
M2 x 6 mm ソケット・ヘッドソケット  
(10pcs)

¥440



**SAK-F54B**  
STEERING 5MM FLAT HEAD  
WASHER FOR KIT-FFEV0  
KIT-FFEV0用 5mm ステアリング  
フラットヘッドワッシャー

¥440



**3RAC-TR318S**  
3MM TURNBUCKLE -  
18MM (2PCS)  
3mm ターンバックル -18mm (2pcs)

¥330



**3RAC-TR318**  
TITANIUM 3MM TURNBUCKLE -  
18MM (2 PCS)  
6チタン3mmターンバックル -  
18mm (2pcs)

¥620



**3RAC-TR335**  
TITANIUM 3MM TURNBUCKLE -  
35MM (2 PCS)  
6チタン3mmターンバックル -  
35mm (2pcs)

¥770



**3RAC-TR335S**  
3MM TURNBUCKLE -  
35MM (2 PCS)  
3mm ターンバックル -  
35mm (2pcs)

¥440



**SAK-D501**  
39T METAL GEAR  
DIFFERENTIAL FOR D5S  
Sakura D5SHIギアアプテ39T

¥3520

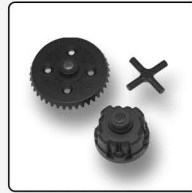

**SAK-D501/A**  
GEAR DIFFERENTIAL HOUSING  
FOR SAK-D501  
SAK-D501用ギアアプテハウジング

¥880

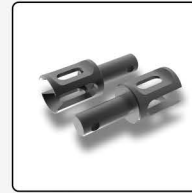

**SAK-D501/B**  
GEAR DIFFERENTIAL OUTER  
JOINT 4MM FOR SAK-D501  
SAK-D501用ギアアプテ  
アウトジョイント 4mm

¥1100



**SAK-D501/C**  
GEAR DIFFERENTIAL OUTER  
JOINT 2MM FOR D5S  
Sakura D5SHIギアアプテ  
アウトジョイント 2mm

¥880

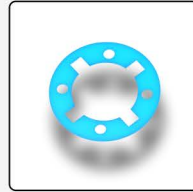

**SAK-D501/D**  
GEAR DIFFERENTIAL GASKET  
0.5MM FOR SAK-D501  
SAK-D501用ガスケット

¥660

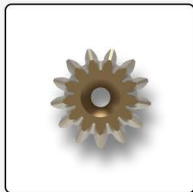

**SAK-D511**  
13T METAL BEVEL GEAR  
(1.0 METRIC PITCH) FOR D5S  
Sakura D5SHI13Tベベルギア

¥990

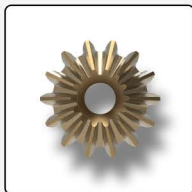

**SAK-D512**  
14T METAL BEVEL GEAR  
(0.9) FOR D5S  
Sakura D5SHI14Tベベルギア

¥990



**SAK-D513**  
BEVEL GEAR SHAFT FOR D5S  
Sakura D5SHIベベルギアシャフト

¥550



**SAK-D514/A**  
SPUR GEAR ADAPTOR FOR D5S  
Sakura D5SHIスパギアアダプター

¥1100



**SAK-D5631**  
ALUMINUM DRIFT GEAR  
ADAPTOR FOR D5  
D5アルミドリフトギアアダプター

¥1320



**SAK-D5632/BK**  
SPUR GEAR COVER FOR D5  
(BLACK)  
D5用スパギアカバー (ブラック)

¥1540



**SAK-D5632/BU**  
SPUR GEAR COVER FOR D5  
(BLUE)  
D5用スパギアカバー (ブルー)

¥1540



**SAK-D5632/LB**  
SPUR GEAR COVER FOR D5  
(LIGHT BLUE)  
D5用スパギアカバー  
(ライトブルー)

¥1540



**SAK-D5632/PK**  
SPUR GEAR COVER FOR D5  
(PINK)  
D5用スパギアカバー  
(ピンク)

¥1540



**SAK-D5632/PU**  
SPUR GEAR COVER FOR D5  
(PURPLE)  
D5用スパギアカバー  
(パープル)

¥1540



**SAK-D5632/RE**  
SPUR GEAR COVER FOR D5  
(RED)  
D5用スパギアカバー  
(レッド)

¥1540

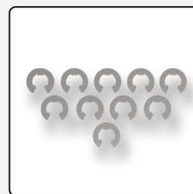

**3RAC-ER40**  
E-CLIP 8.8 X 4 X 0.6MM  
-10PCS  
E-クリップ 8.8 x 4 x 0.6mm  
-10pcs

¥220

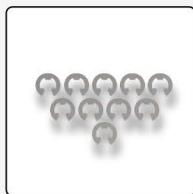

**3RAC-ER30**  
M3 E-CLIP -10PCS  
M3 E-クリップ - 10pcs

¥220

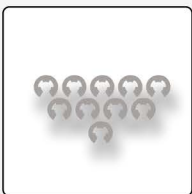

**3RAC-ER2506**  
E-CLIP 2.5 X 6 X 0.4 -10PCS  
E-クリップ 2.5mm (内径) x 6mm (外径)  
x 0.4mm (厚み) - 10枚

¥220



**SAK-F78C**  
M6 X 23 POST FOR KIT-FFEK  
BELT SYSTEM  
KIT-FFEKベルトシステム用ポスト

¥220

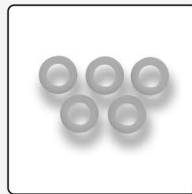

**3RAC-P5**  
P5 O-RING (4.8 X 1.9MM)  
P5 O-リング (4.8 x 1.9mm)

¥330



**3RAC-TR321S**  
3MM TURNBUCKLE -21MM  
(2 PCS)  
3mm ターンバックル - 21mm (2pcs)

¥330





**SAK-TB321**  
 TITANIUM 3MM TURNBUCKLE -  
 2MM (2PCS)  
 タイトニウムターンバックル -  
 2mm (2pcs)  
 ¥620

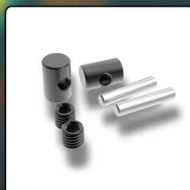

**SAK-408**  
 UNIVERSAL SHAFT ROLLER  
 FOR RACING SAKURA ZERO  
 ユニバーサルシャフトローラー  
 ¥440



**SAK-M618B**  
 DAMPER BODY REPLACEMENT  
 FOR MINI-MINI (M) & SAK-M618  
 ミニミニ (M) & SAK-M618  
 ショックボディ=交換用  
 ¥660



**SAK-D333**  
 LOW FRICTION REAR BELT 103  
 (JAPAN) FOR SAKURA D3  
 SAKURA D3用ローフリクション  
 リアベルト 103mm (0110) (114mm)  
 ¥660

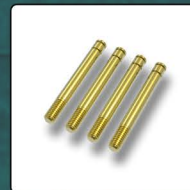

**SAK-D127U**  
 DAMPER SHAFT TITANIUM  
 COATED FOR SAKURA D3  
 SAKURA D3用チタンコート  
 インテグレーションシャフト  
 ¥1760



**SAK-D127**  
 SHOCK SHAFT (4PCS)  
 FOR SAKURA D3  
 SAKURA D3用ショックシャフト -  
 4pcs  
 ¥660



**SAK-FP3**  
 P3 O-RING (2.0 x 1.6mm) (5PCS)  
 P3 O-リング (2.0 x 1.6mm) (5pcs)  
 ¥330



**SAK-D4832A**  
 IRON DISC FOR SAK-D4832  
 SAK-D4832用ディスク  
 アイロンディスク  
 ¥440



**SAK-D4832B**  
 M2.5 x 1.8 MAGNET  
 M2.5 x 1.8マグネット  
 ¥660



**SAK-NI30/BL**  
 3.0MM LOCKNUTS (10PCS) -  
 BLACK  
 3.0mmロックナット (10個入り) -  
 ブラック  
 ¥220

**NOTE: TO CONVERT TO LRR CONFIGURATION, THE SAK-D618 MOTOR MOUNT IS REQUIRED SEPARATELY**  
**注意: LRR 構成に変換するには、SAK-D618 モーター マウントが別途必要です。**



**SAK-D618**  
 LOWER MOTOR PLATE  
 FOR D3  
 D3用モーターベースプレート  
 ¥1320

# UMR

IDLER GEAR DRIVE UPPER MID MOTOR

## Instruction Manual 取扱説明書

# URR

IDLER DRIVE UPPER REAR MOTOR

## Instruction Manual 取扱説明書



**PLEASE DOWNLOAD THE UMR & URR INSTRUCTION MANUAL FROM THE ABOVE QR**  
**上記のQRからURRとLRRの取扱説明書をダウンロードしてください。**



**WWW.3RACING.SHOP**

OFFICIAL ONLINE SHOP